

CORTE A-A
Escala 1:50

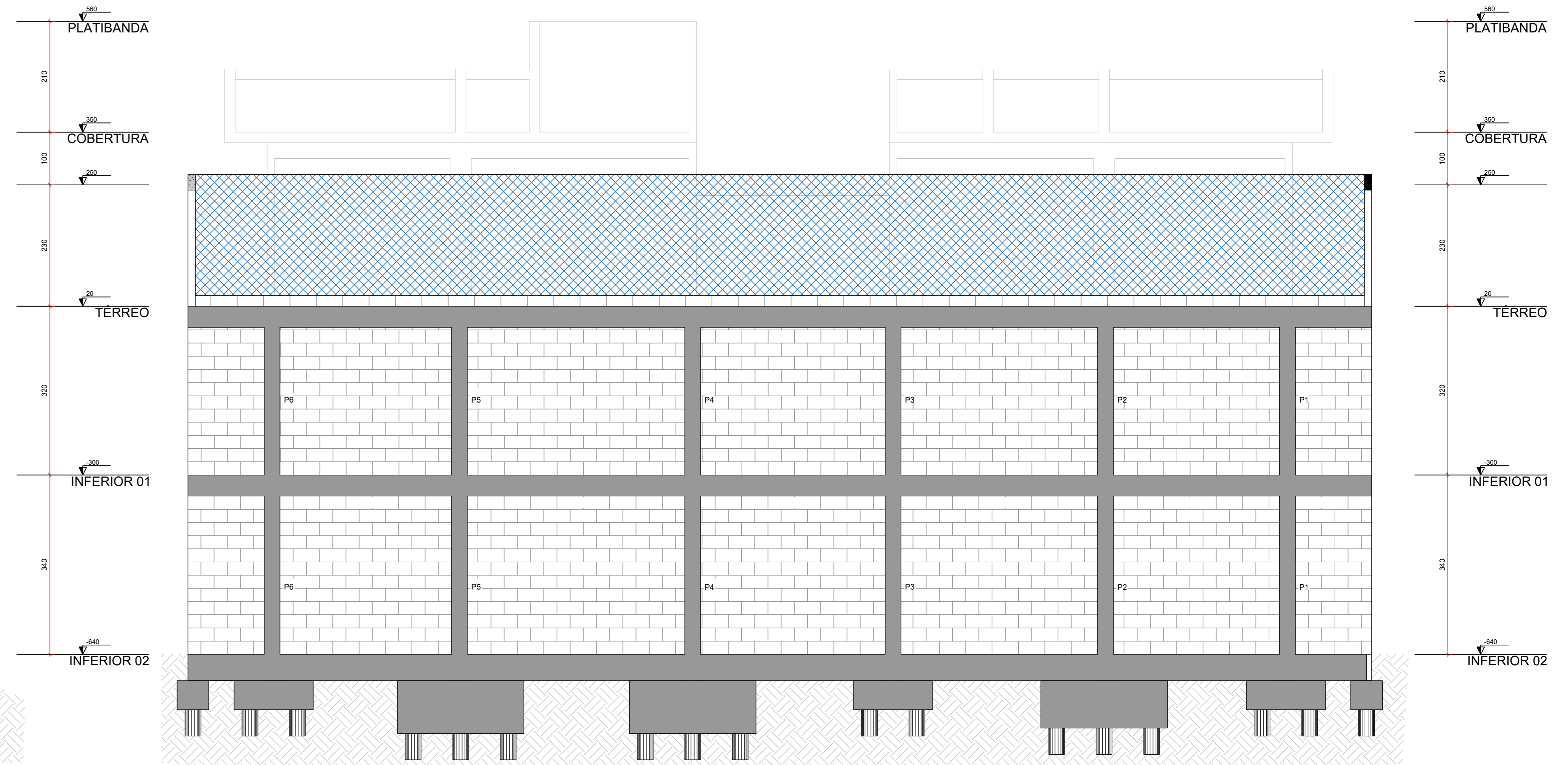

CORTE D-D
Escala 1:50

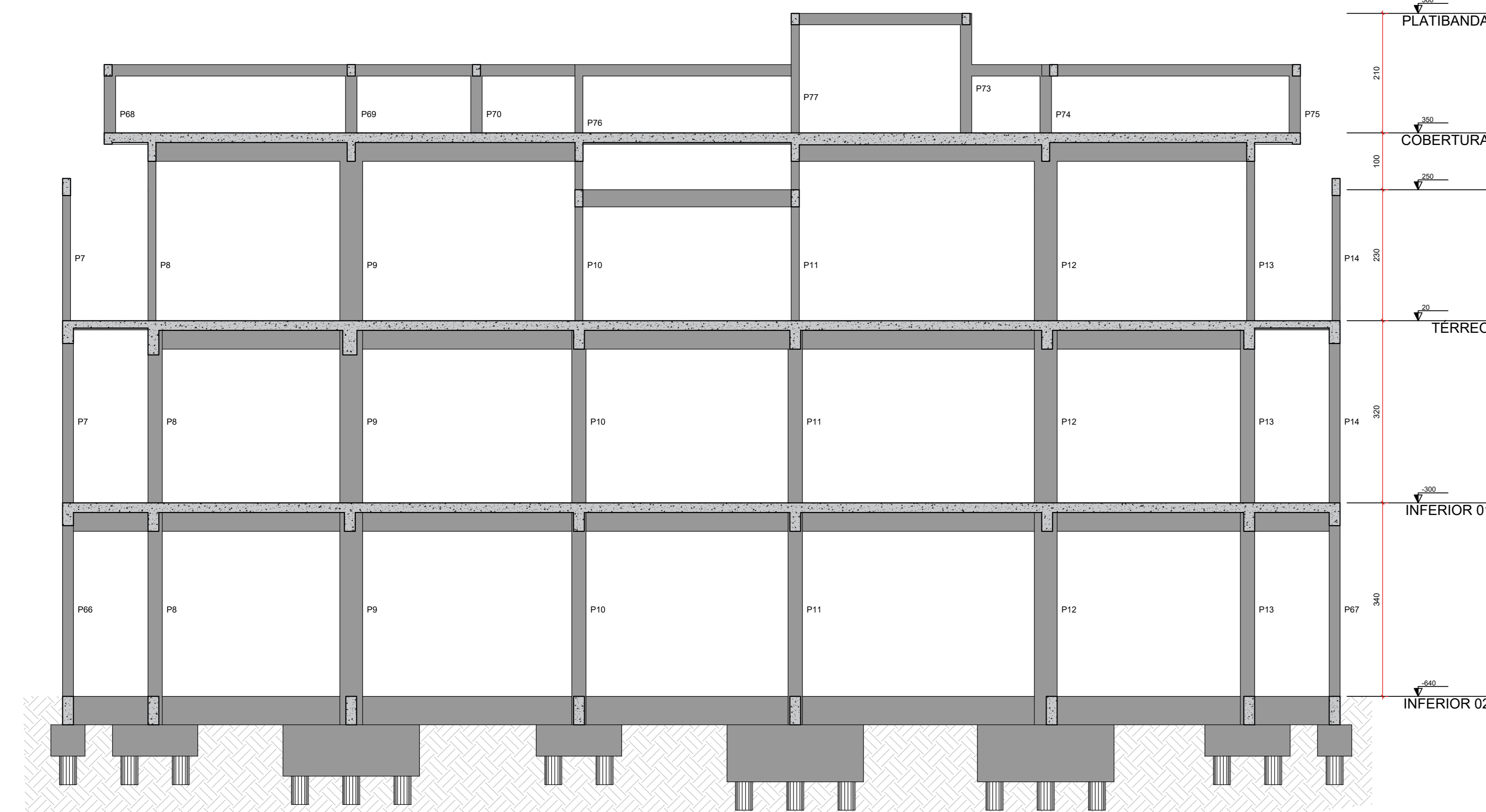

CORTE B-B
Escala 1:50

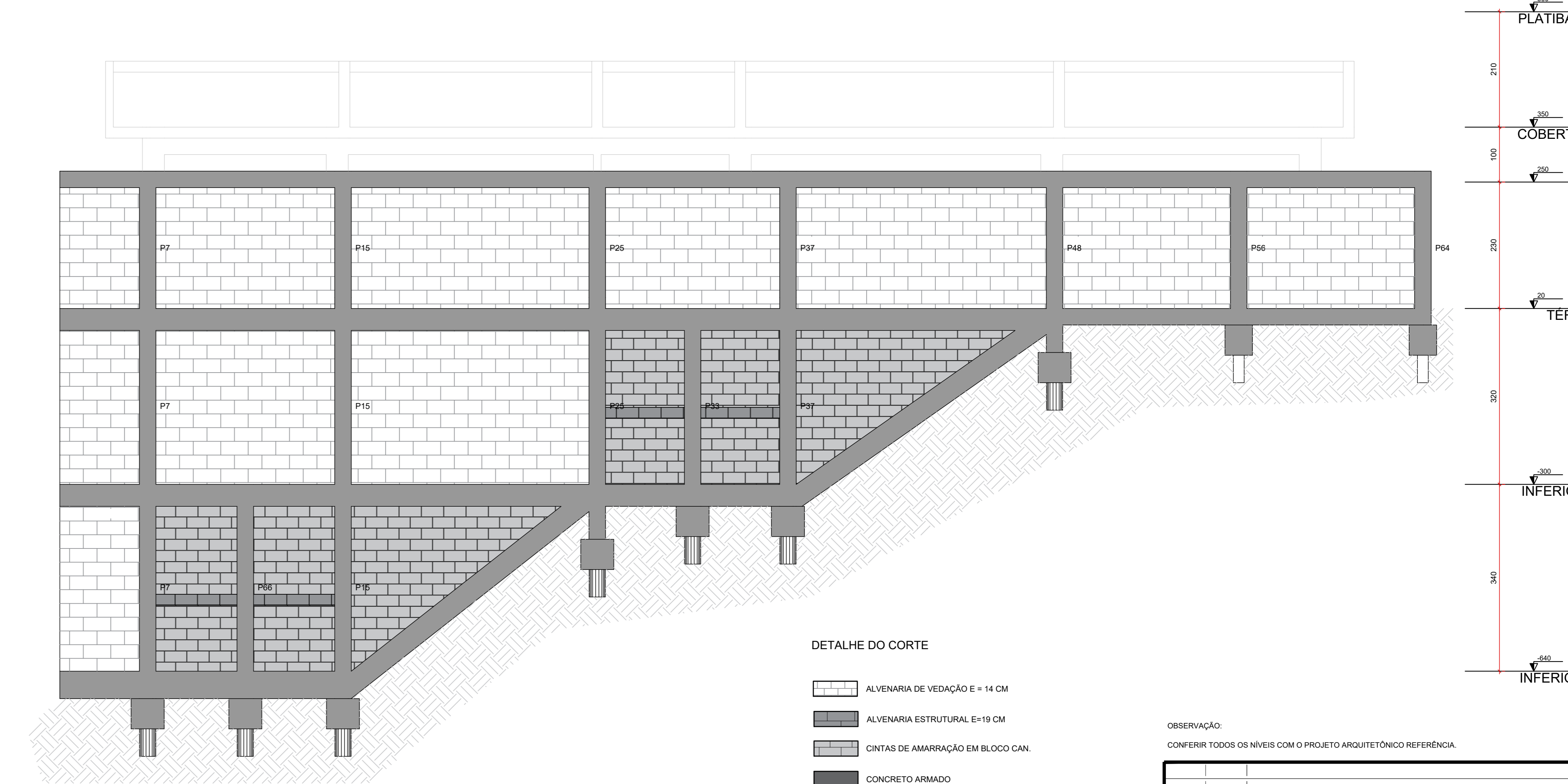

CORTE C-C
Escala 1:50

DETALHE DO CORTE

- ALVENARIA DE VEDAÇÃO E = 14 CM
- ALVENARIA ESTRUTURAL E=19 CM
- CINTAS DE AMARRAÇÃO EM BLOCO CAN.
- CONCRETO ARMADO

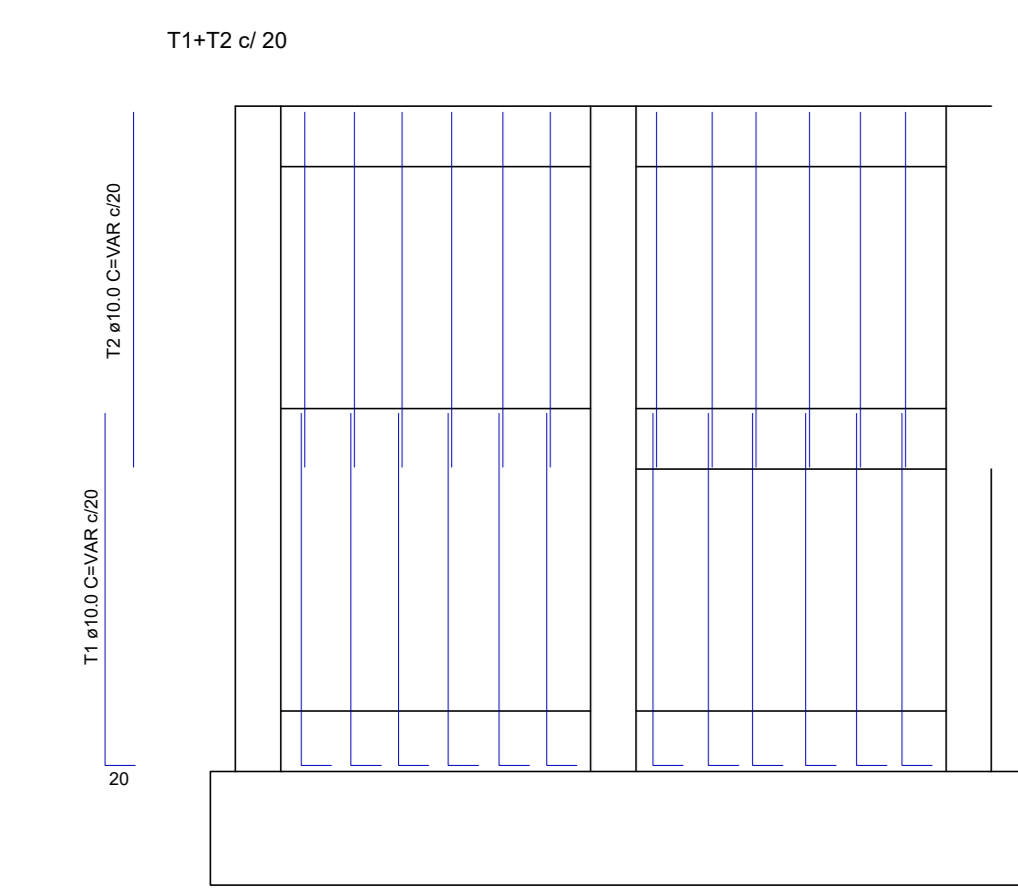

DETALHE TÍPICO EM VISTA FRONTAL
SEM ESCALA

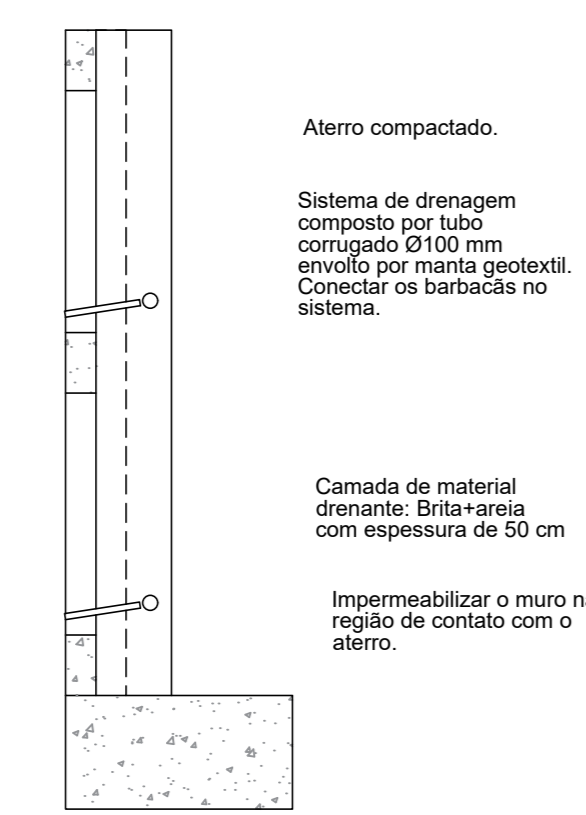

DETALHE TÍPICO EM CORTE
SEM ESCALA

DIÂMETRO MÍNIMO DOS PINOS DE DOBRAMENTO DAS BARRAS:

ESTRIBOS	D (mm)	BARRAS DE TRACÃO	D (mm)
5,0	18,0	5,0	30,0
6,3	18,9	6,3	31,5
8,0	24,0	8,0	40,0
10,0	30,0	10,0	50,0
12,5	62,5	12,5	62,5
16,0	80,0	16,0	80,0

NOTA: gancho em ângulo de 45°

DETALHE DE DOBRAS
SEM ESCALA

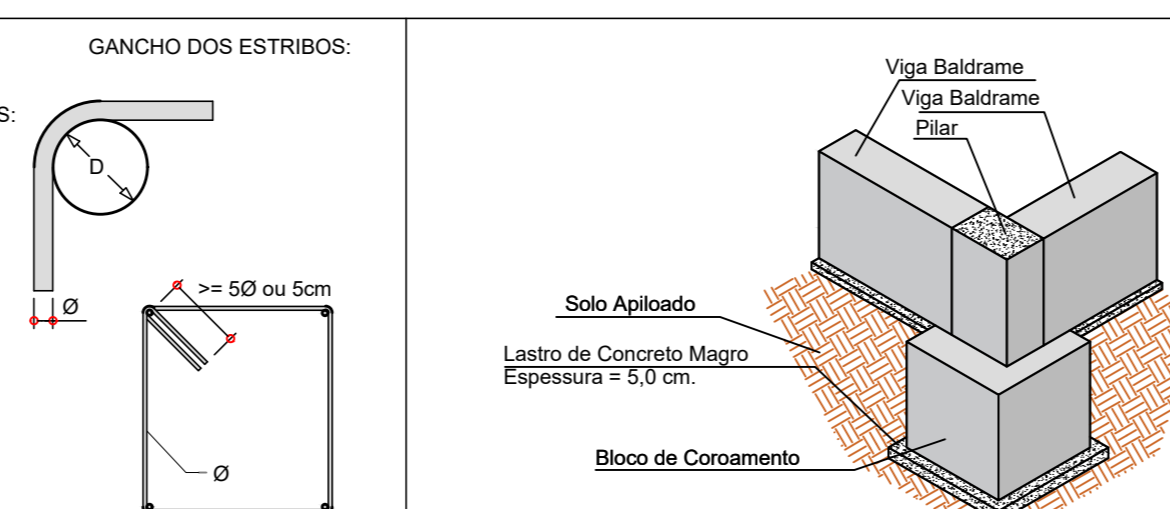

POSICIONAMENTO DOS BLOCOS
SEM ESCALA

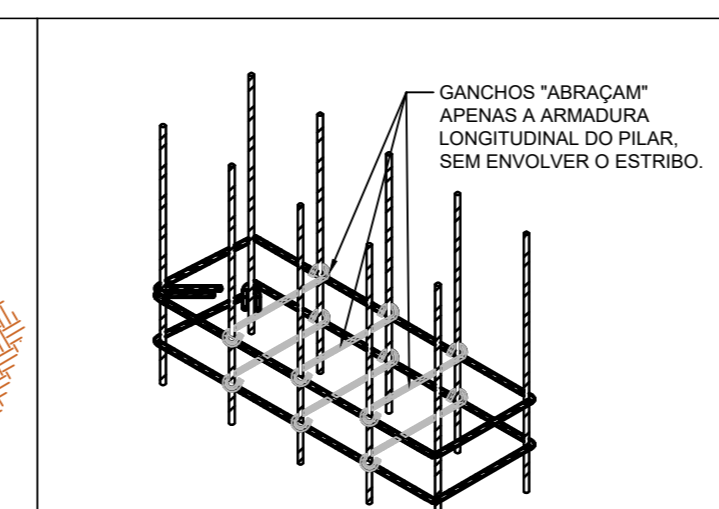

POSICIONAMENTO DOS GANCHOS
SEM ESCALA

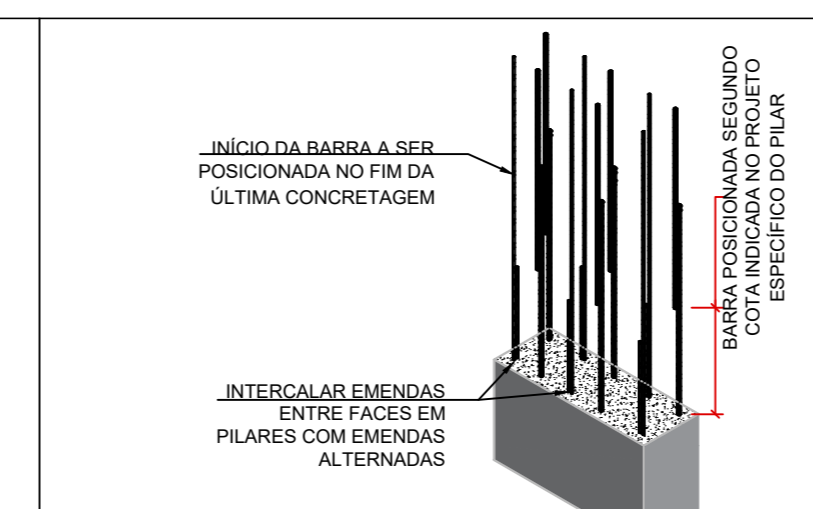

MONTAGEM DE ARMADURAS ALTERNADAS
SEM ESCALA

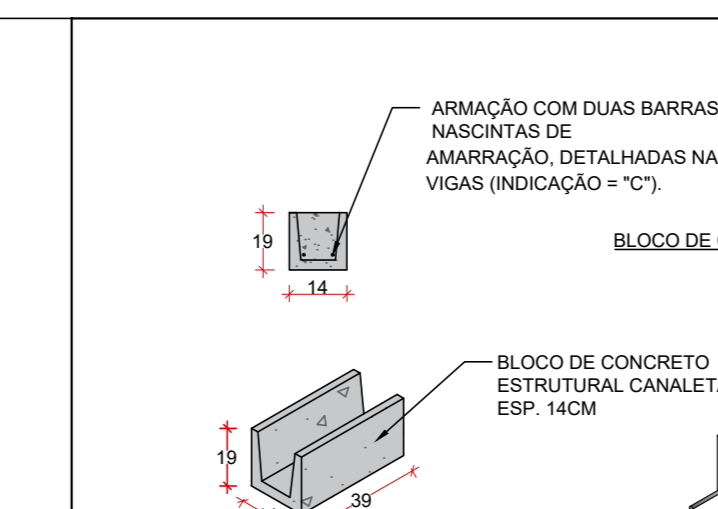

DETALHE TÍPICO DAS CINTAS DE AMARRAÇÃO
SEM ESCALA

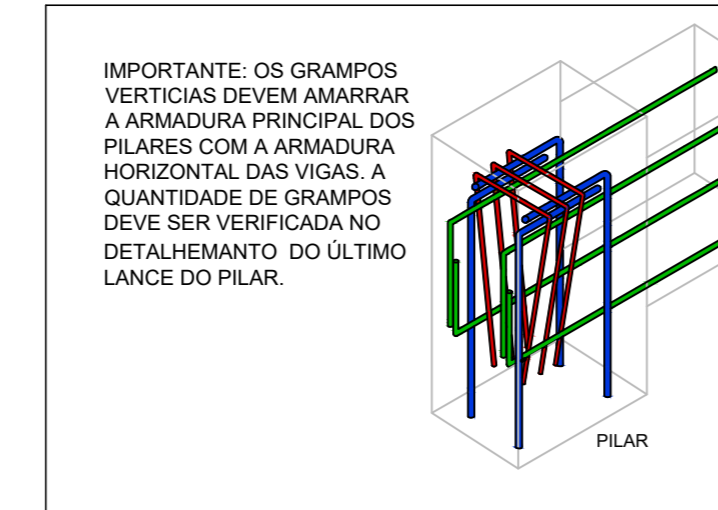

GRAMPOS DE ANCORAGEM - PILAR
SEM ESCALA

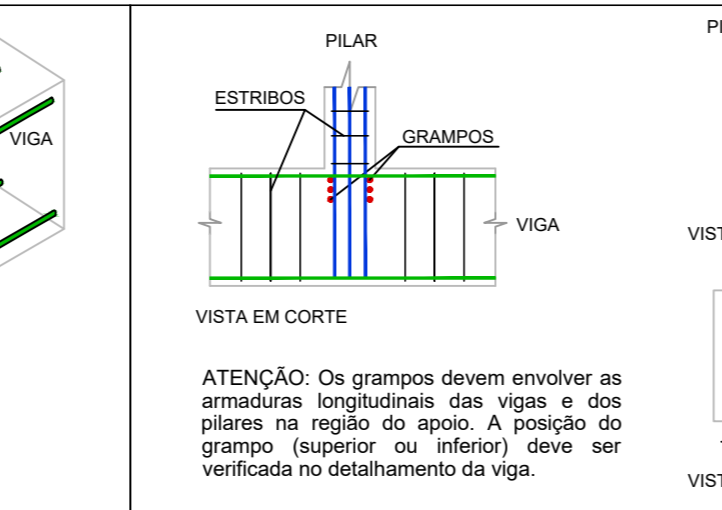

GRAMPOS DE ANCORAGEM
SEM ESCALA

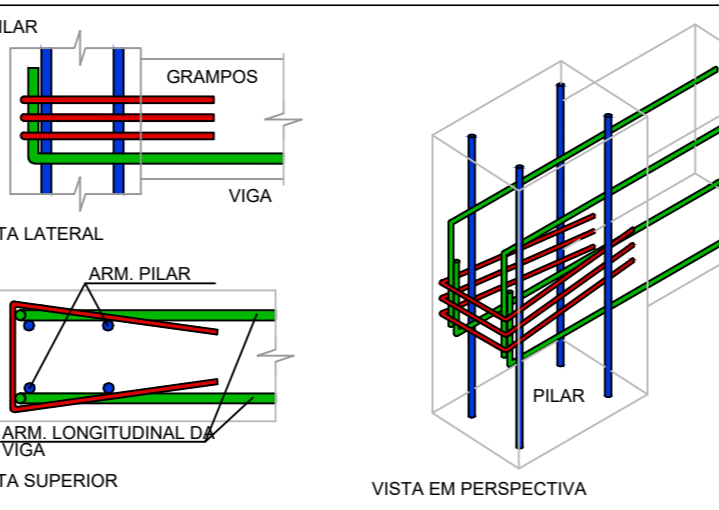

GRAMPOS DE ANCORAGEM - PILAR
SEM ESCALA

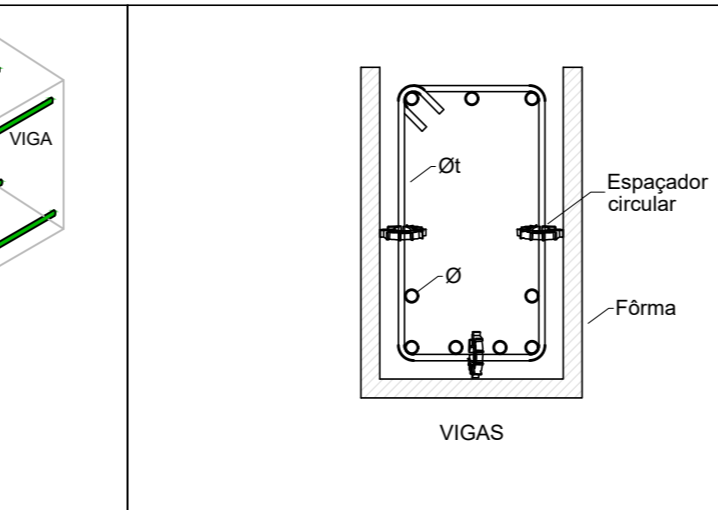

ESPAÇADORES NAS VIGAS
SEM ESCALA

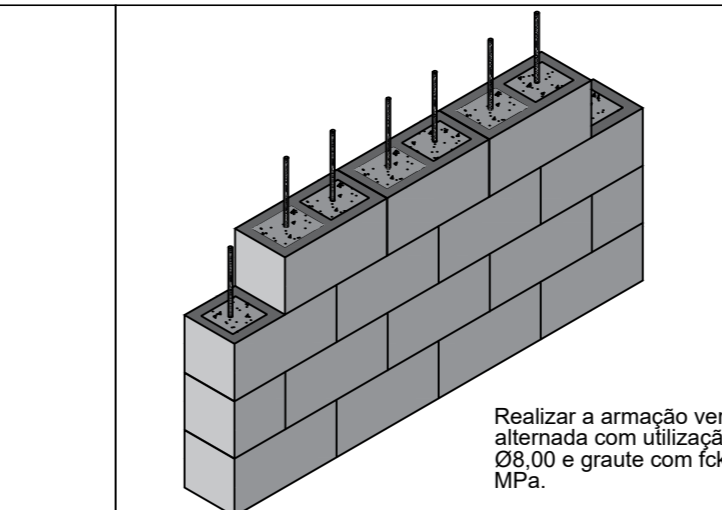

DETALHE DA ARMAÇÃO DOS BLOCOS
SEM ESCALA

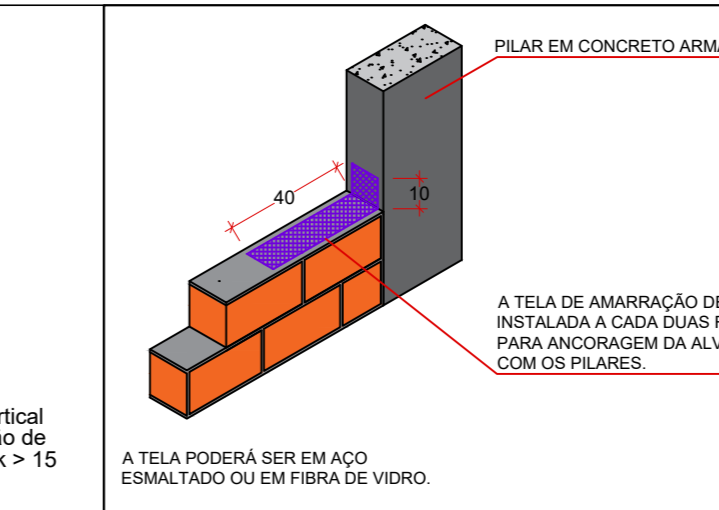

DETALHE DE LIGAÇÕES ENTRE ALVENARIA E PILARES
SEM ESCALA

OBSERVAÇÃO:
CONFERRIR TODOS OS NÍVEIS COM O PROJETO ARQUITETÔNICO REFERÊNCIA

REV.	DATA	DESCRIÇÃO	RESP.
REV. 01	08/11/24	ALTERAÇÕES CONFORME VIGILÂNCIA SANITÁRIA	DAC
REV. 02	20/05/24	EMISSÃO INICIAL	DAC
REVISÃO:	DATA:	DESCRIÇÃO:	RESP.:

CLIENTE: Prefeitura Municipal de Pouso Alegre

PROJETO: Rua Cel. Joaquim Francisco, 341, Bairro Virgínia

COORDENAÇÃO: RAFAEL BARBOSA CARRERA - CAU: 004155411-5

RESPONSÁVEL TÉCNICO E AUTOR: ALOISIO CAETANO FERREIRA - CREA: MG-97.1320

EMPREENHAMENTO: CONSTRUÇÃO DA UBS CRISTAIS

ENDEREÇO: RUA ROBERTO SCODELER, S/N, BAIRRO BELLA ITALIA, POUSO ALEGRE - MINAS GERAIS

DISCIPLINA: ESTRUTURAL

ASSINATO: PROJETO ESTRUTURAL EM CONCRETO ARMADO, CORTES, VISTAS E DETALHAMENTO GERAL

FASE DO PROJETO: EXECUTIVO

FOLHA Nº: 07/34

DATA INICIAL: 20/05/2024 | ESCALA: INDICADA | REVISÃO: R01 | PROJETO: DAC-PMPA-CRIS-PE-EST-ROI.DWG