

PROJETO ESTRUTURAL - CONSTRUÇÃO DA UNIDADE DE PRONTO ATENDIMENTO
ESCALA INDICADA

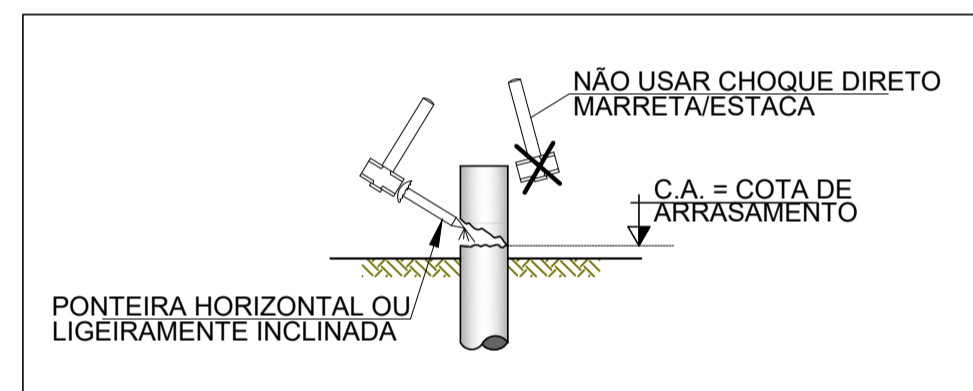

DETALHE P/ PREPARO DA CABEÇA DAS ESTACAS SEM ESC.

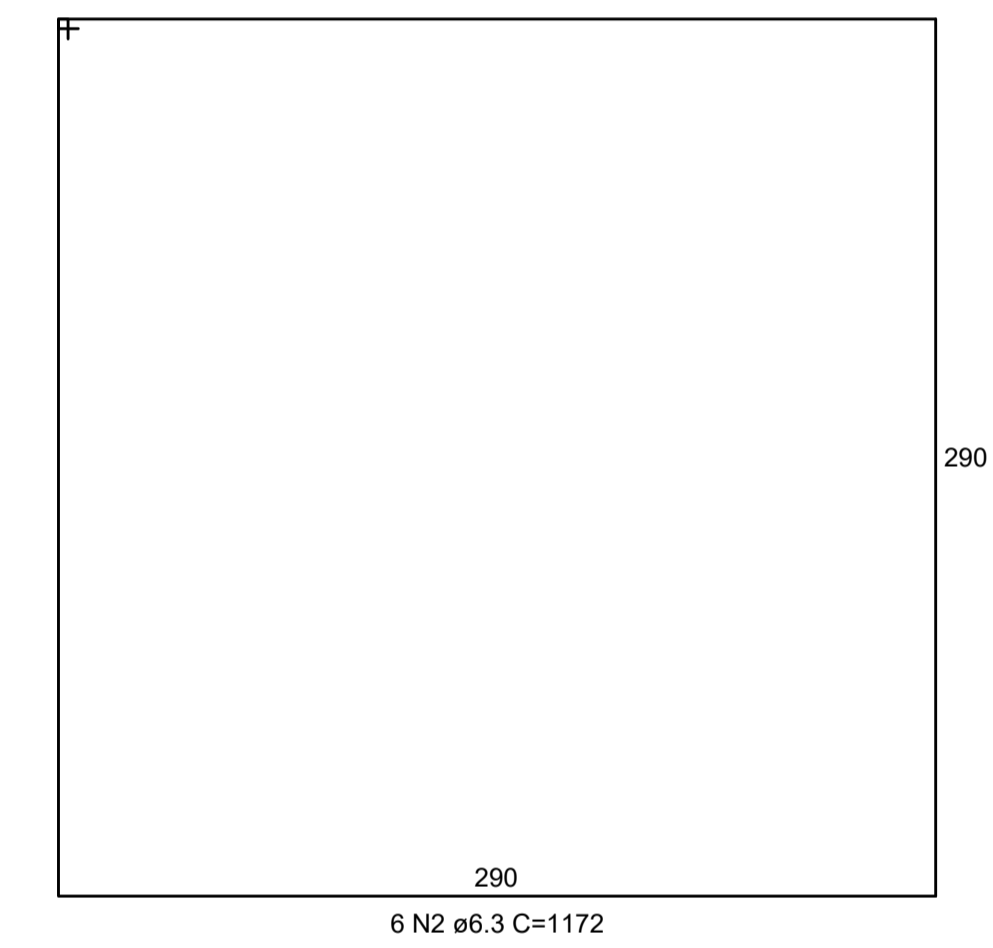
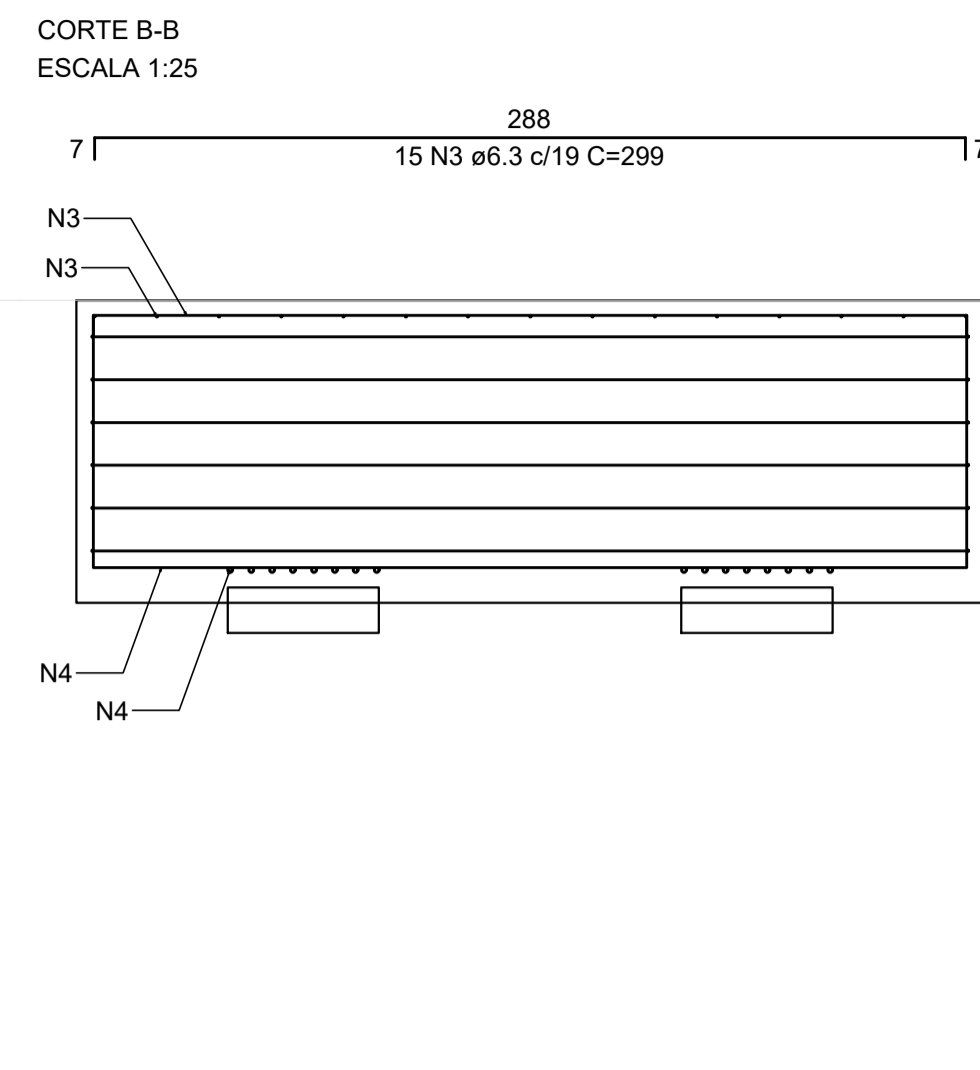
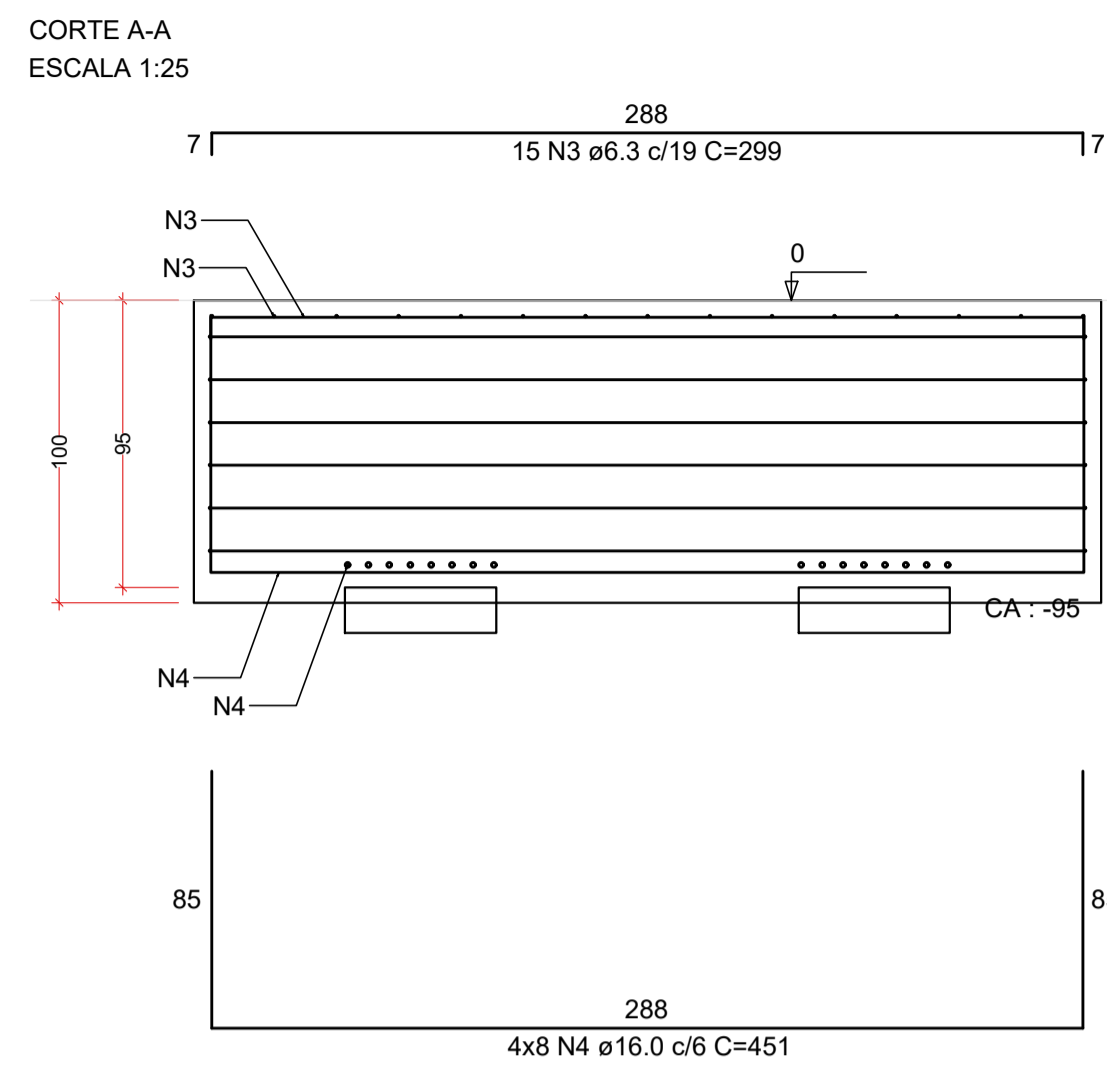
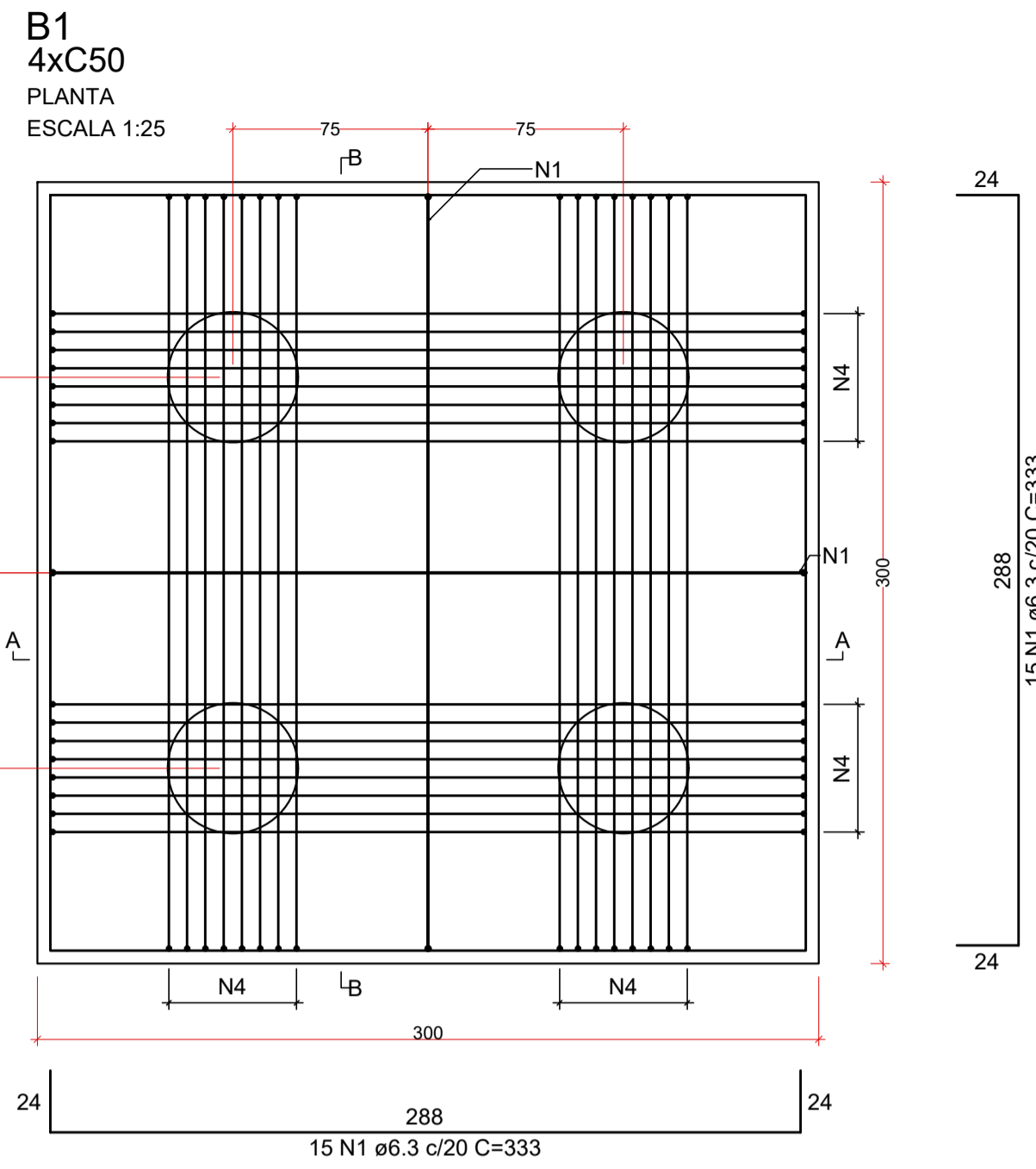
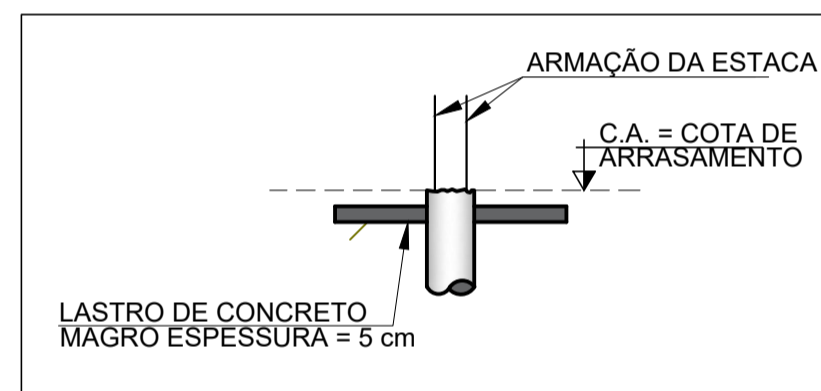

DETALHE P/ PREPARO DO BLOCO DE COROAMENTO SEM ESC.

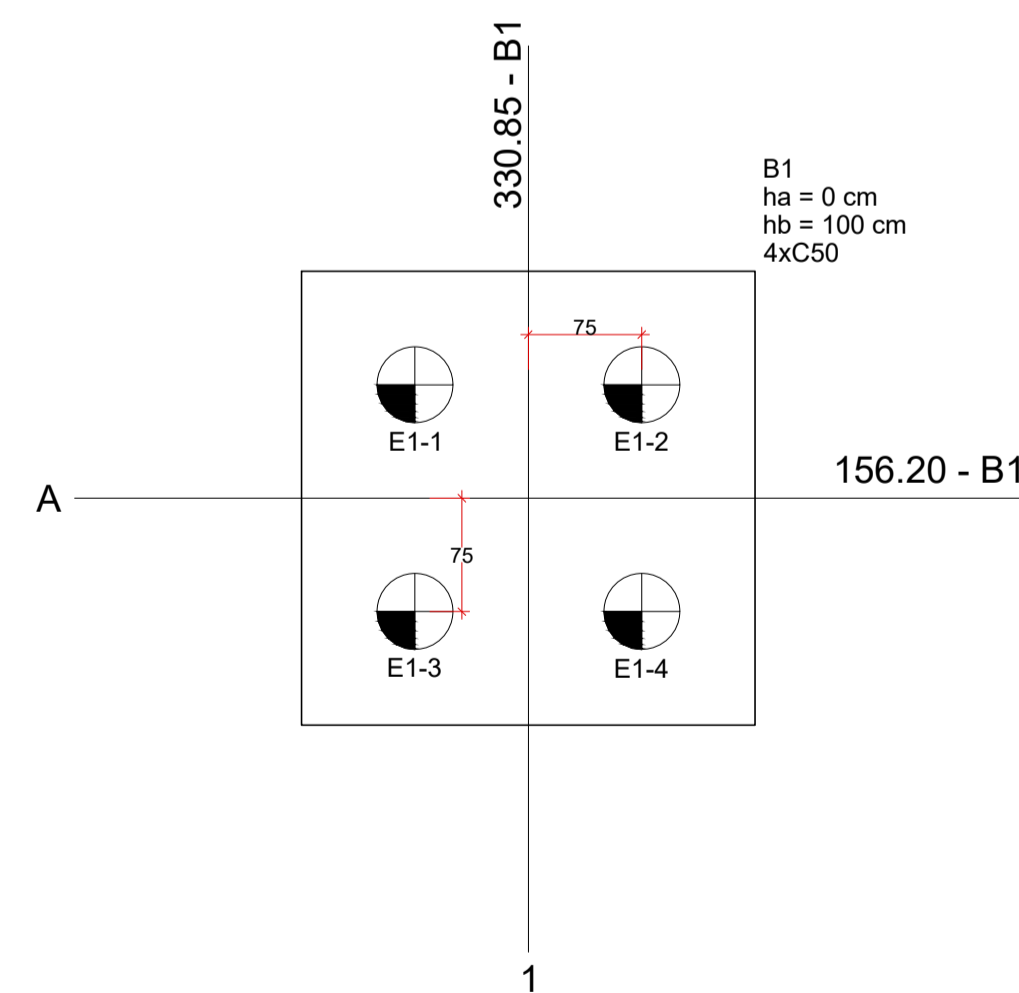

PLANTA DE LOCAÇÃO DAS ESTACAS
ESCALA 1:50

LOCAÇÃO DAS ESTACAS					
Bloco	Nome	Tipo	Coordenada X (cm)	Coordenada Y (cm)	CA (cm)
B1	E1-1	C50	255.85	231.20	5.52
	E1-2		405.85	231.20	5.52
	E1-3		255.85	81.20	48.85
	E1-4		405.85	81.20	48.85

Estacas			
Simbologia	Nome	d (cm)	Quantidade
	C50	50.00	4

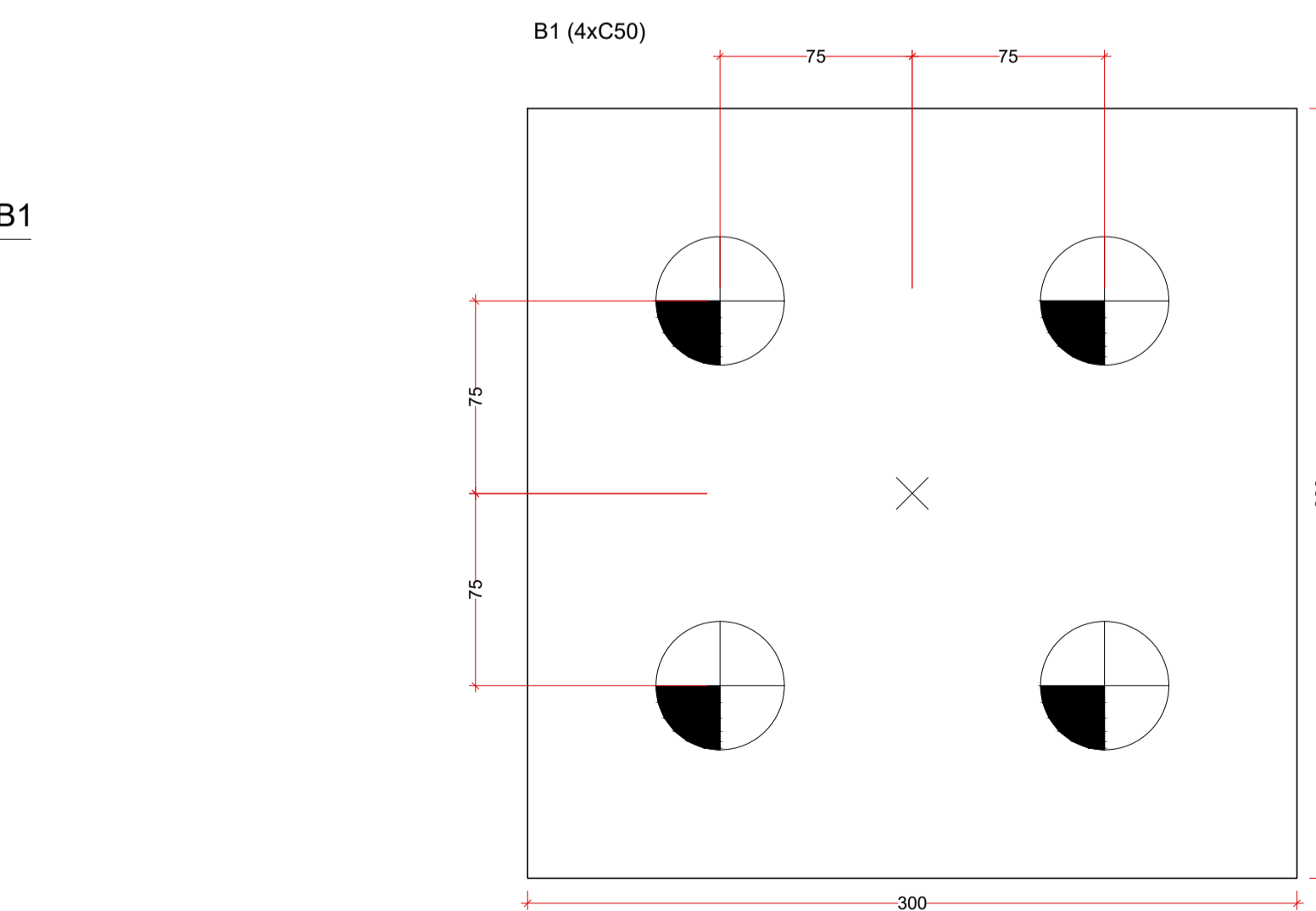

LEGENDA DOS BLOCOS
ESCALA 1:25

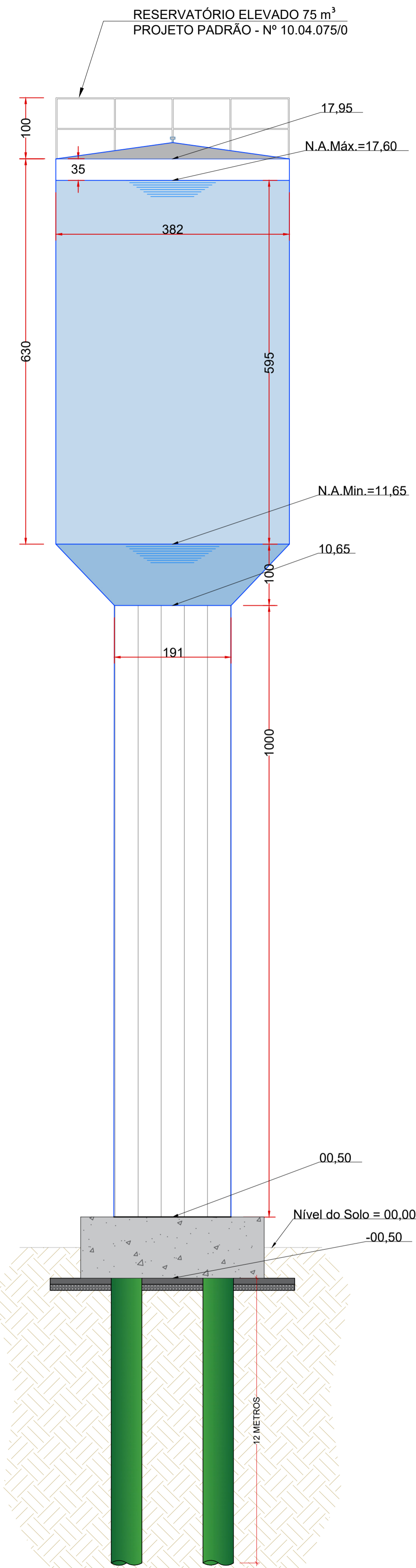
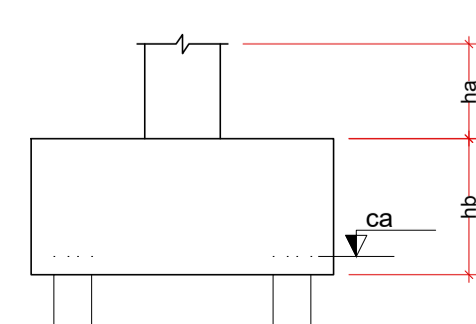

PLANTA DE LOCAÇÃO DAS ESTACAS
ESCALA 1:50

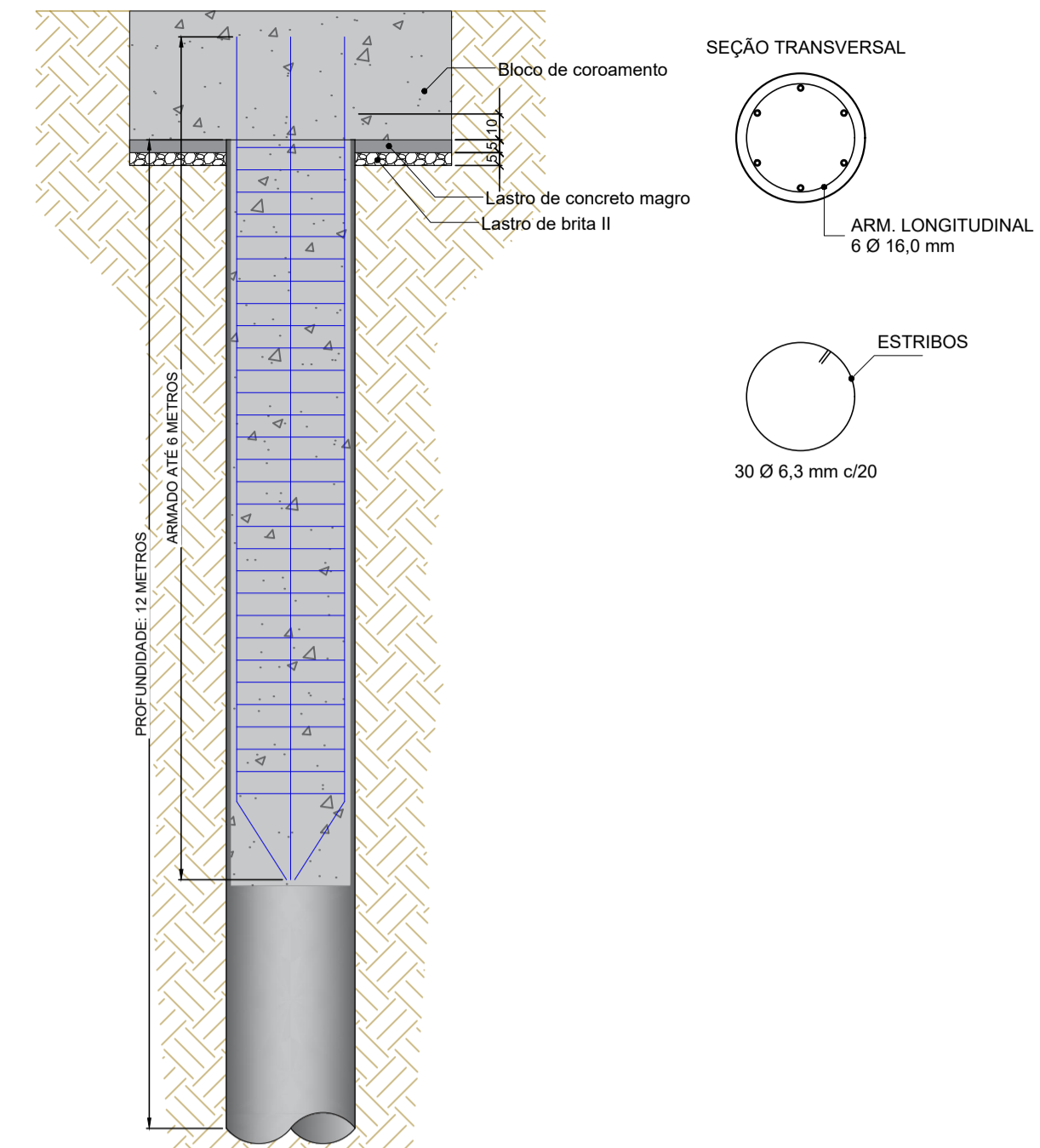

DETALHE - HÉLICE CONTÍNUA Ø50 CM
SEM ESCALA

RELAÇÃO DO AÇO

AÇO	N	DIAM (mm)	QUANT	C.UNIT (cm)	C.TOTAL (cm)
CA50	1	6.3	30	333	9990
	2	6.3	6	1172	7032
	3	6.3	30	299	8970
	4	16.0	32	451	14432

RESUMO DO AÇO

AÇO	DIAM (mm)	C.TOTAL (m)	PESO + 10% (kg)
CA50	6.3	259.9	70
CA50	16.0	144.3	250.6
PESO TOTAL (kg)			
CA50		320.5	

Volume de concreto (C-25) = 8,96 m³
Área de forma = 12,00 m²

NOTA:

A. O PROJETO APRESENTADO É REFERENCIAL. DEVE SER FORNECIDO PELA FORNECEDORA DO RESERVATÓRIO O PROJETO DA BASE COM TODAS AS ESPECIFICAÇÕES EXIGIDAS PARA A MONTAGEM. PARA O CÁLCULO DA PRESENTE ESTRUTURA, FOI LEVADO EM CONSIDERAÇÃO O EFEITO DO VENTO, DESAPRUMO E PESO EM VAZIO E CHEIO DO RESERVATÓRIO. CADA ESTACA DEVERÁ APRESENTAR NO MÍNIMO 47H DE RESISTÊNCIA.

REV.	DATA	DESCRIÇÃO	RESP.
REV. 01	28/04/23	CONFORME SOLICITAÇÕES DA VIGILANCIA SANITÁRIA	DAC
REV. 00	31/01/2023	EMIÇÃO INICIAL	DAC
REVISÃO	DATA	DESCRIÇÃO	RESP.



 Rua Miguel Vianna, nº 81, 2º Andar Bairro Morro Chic CEP: 37500-080 - Itajubá / MG Tel: (35) 3623-8846 www.dacengenharia.com.br	COORDENAÇÃO ALOISIO CAETANO FERREIRA
	RESPONSÁVEL TÉCNICO E AUTOR ENGRª CIVIL FLÁVIA CRISTINA BARBOSA CREA-MG-187.842/D

EMPRESAMENTO		CONSTRUÇÃO DA UNIDADE DE PRONTO ATENDIMENTO	
ENDEREÇO RUA PIRANGUINHO, B. SÃO JOÃO POUSO ALEGRE - MINAS GERAIS	DISCIPLINA ESTRUTURAL	FASE DO PROJETO EXECUTIVO	FOLHA Nº ÚNICA
ASSUNTO PROJETO ESTRUTURAL EM CONCRETO ARMADO BASE DO RESERVATÓRIO 75 M ³ RESERVATÓRIO DE ABASTECIMENTO DE ÁGUA E INCÊNDIO	ESCALA INDICADA	REVISÃO R01	ARQUIVO DAC-PMPA-UPA-PE-EST-RES1-R01.DWG
DATA INICIAL 31/01/2023	ESCALA	REVISÃO	ARQUIVO