

**PROJETO DE CONSTRUÇÃO DO CENTRO DE ATENÇÃO PSICOSSOCIAL  
ESCALA INDICADA**

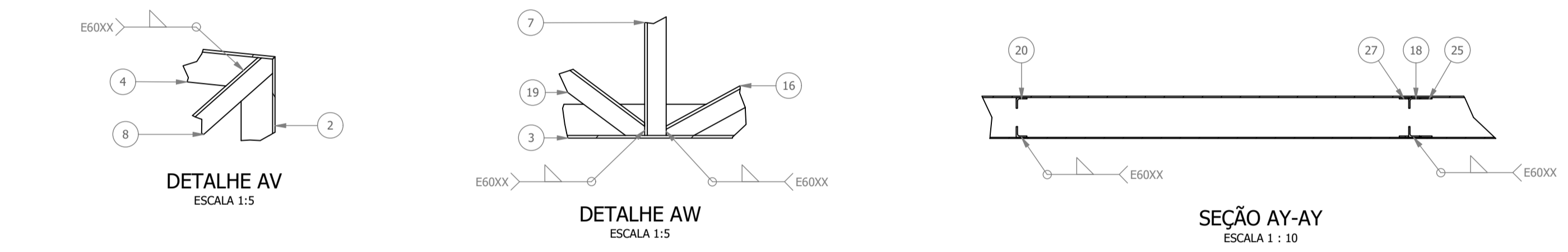

LISTA DE PEÇAS - TRELIÇA TR05						
ID	ITEM	QTD	DESCRIÇÃO	COMPRIM.	MATERIAL	PESO UNIT.
1	U1	1	PERFIL U 100x40x3	1260	Aço ASTM A36	5 kg
2	U2	1	PERFIL U 100x40x3	300	Aço ASTM A36	1,1 kg
3	U3	1	PERFIL U 100x40x3	9600	Aço ASTM A36	38,4 kg
4	U4	1	PERFIL U 100x40x3	9648	Aço ASTM A36	38,6 kg
5	L1	2	CANTONEIRA L 1 x 1 x 1/8	329	Aço ASTM A36	0,4 kg
6	L2	2	CANTONEIRA L 1 x 1 x 1/8	364	Aço ASTM A36	0,4 kg
7	L3	2	CANTONEIRA L 1 x 1 x 1/8	433	Aço ASTM A36	0,5 kg
8	L4	2	CANTONEIRA L 1 x 1 x 1/8	437	Aço ASTM A36	0,5 kg
9	L5	2	CANTONEIRA L 1 x 1 x 1/8	486	Aço ASTM A36	0,6 kg
10	L6	2	CANTONEIRA L 1 x 1 x 1/8	502	Aço ASTM A36	0,6 kg
11	L7	2	CANTONEIRA L 1 x 1 x 1/8	594	Aço ASTM A36	0,7 kg
12	L8	2	CANTONEIRA L 1 x 1 x 1/8	615	Aço ASTM A36	0,7 kg
13	L9	2	CANTONEIRA L 1 x 1 x 1/8	681	Aço ASTM A36	0,8 kg
14	L10	2	CANTONEIRA L 1 x 1 x 1/8	687	Aço ASTM A36	0,8 kg
15	L11	2	CANTONEIRA L 1 x 1 x 1/8	704	Aço ASTM A36	0,9 kg
16	L12	2	CANTONEIRA L 1 x 1 x 1/8	756	Aço ASTM A36	0,9 kg
17	L13	2	CANTONEIRA L 1 x 1 x 1/8	778	Aço ASTM A36	0,9 kg
18	L14	2	CANTONEIRA L 1 x 1 x 1/8	780	Aço ASTM A36	1 kg
19	L15	2	CANTONEIRA L 1 x 1 x 1/8	830	Aço ASTM A36	1,1 kg
20	L16	2	CANTONEIRA L 1 x 1 x 1/8	873	Aço ASTM A36	1,1 kg
21	L17	2	CANTONEIRA L 1 x 1 x 1/8	965	Aço ASTM A36	1,2 kg
22	L18	2	CANTONEIRA L 1 x 1 x 1/8	1032	Aço ASTM A36	1,2 kg
23	L19	2	CANTONEIRA L 1 x 1 x 1/8	1058	Aço ASTM A36	1,3 kg
24	L20	2	CANTONEIRA L 1 x 1 x 1/8	1132	Aço ASTM A36	1,4 kg
25	L21	2	CANTONEIRA L 1 x 1 x 1/8	1133	Aço ASTM A36	1,4 kg
26	L22	2	CANTONEIRA L 1 x 1 x 1/8	1157	Aço ASTM A36	1,4 kg
27	L23	2	CANTONEIRA L 1 x 1 x 1/8	1253	Aço ASTM A36	1,5 kg
28	L24	2	CANTONEIRA L 1 x 1 x 1/8	1255	Aço ASTM A36	1,5 kg
29	L25	2	CANTONEIRA L 1 x 1 x 1/8	1388	Aço ASTM A36	1,7 kg
30	L26	2	CANTONEIRA L 1 x 1 x 1/8	1429	Aço ASTM A36	1,7 kg
31	L27	2	CANTONEIRA L 1 x 1 x 1/8	1586	Aço ASTM A36	1,9 kg
32	CHAPA CH07	2	240 x 240 x 6,35		Aço ASTM A36	2,8 kg

LISTA DE PEÇAS - PILAR P05						
ID	ITEM	QTD	DESCRIÇÃO	COMPRIM.	MATERIAL	PESO UNIT.
33	U1	2	PERFIL U 100x40x3	2700	Aço ASTM A36	10,7 kg
34	U2	2	PERFIL U 100x40x3	350	Aço ASTM A36	1,3 kg
35	L1	12	CANTONEIRA L 1 x 1 x 1/8	344	Aço ASTM A36	0,4 kg
36	L2	10	CANTONEIRA L 1 x 1 x 1/8	498	Aço ASTM A36	0,6 kg
37	L3	4	CANTONEIRA L 1 x 1 x 1/8	505	Aço ASTM A36	0,6 kg
38	CHAPA CH06	1	260 x 510 x 12,7		Aço ASTM A36	13,1 kg
39	CHAPA CH11	6	120 x 80 x 6,35		Aço ASTM A36	0,3 kg
40	PORCA	8	PORCA DE 3/4"		Steel, Mild	0,1 kg
41	ARRUELA LISA	4	ARRUELA LISA DE 3/4"		Steel, Mild	0 kg
42	CHUMBADOR J	4	1 x 1 x 1		Aço ASTM A36	1,2 kg

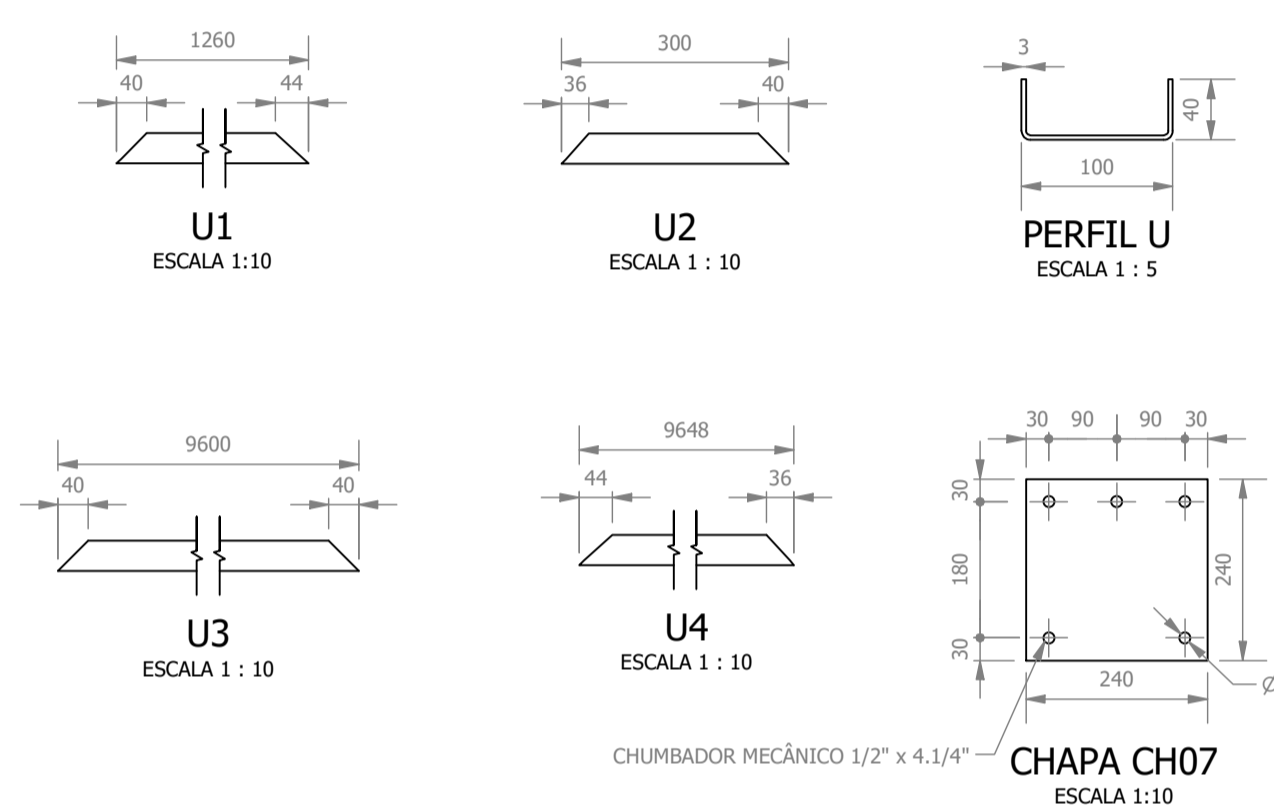
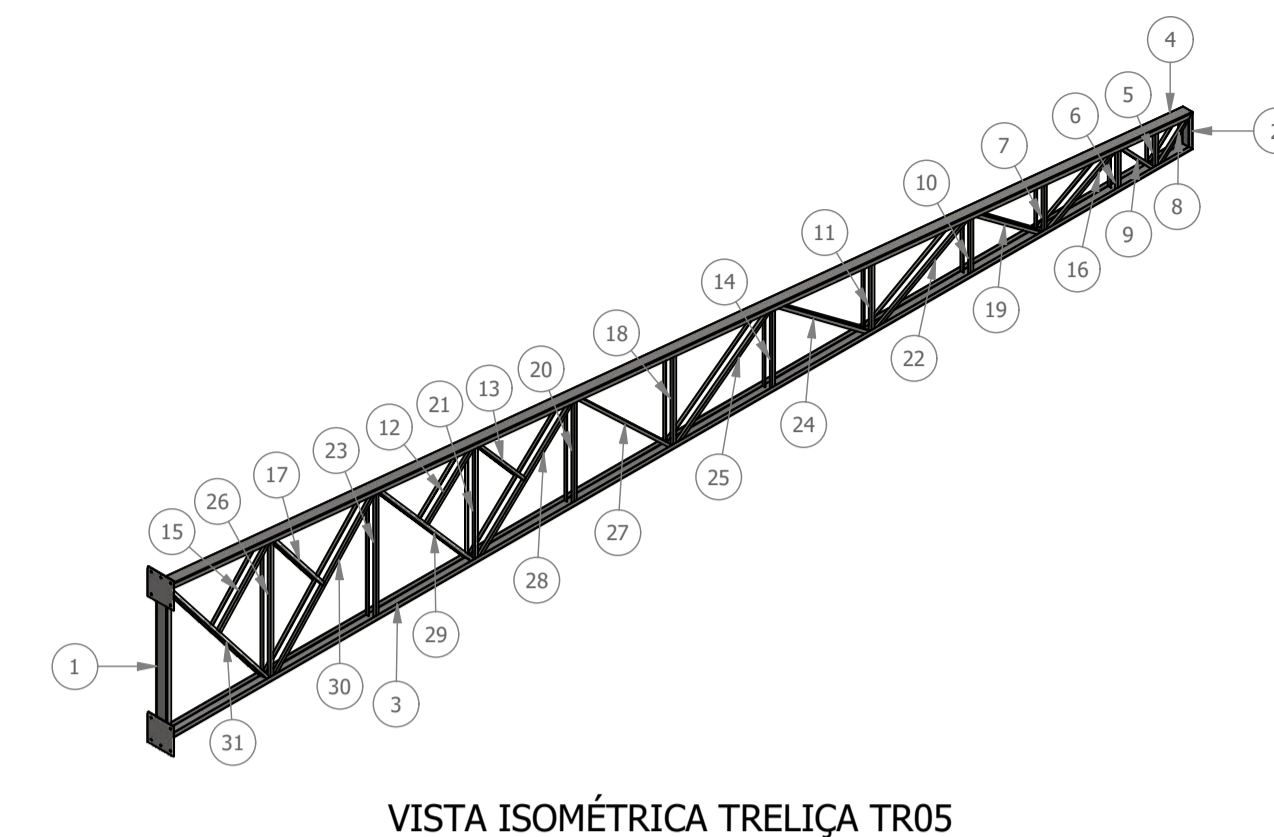
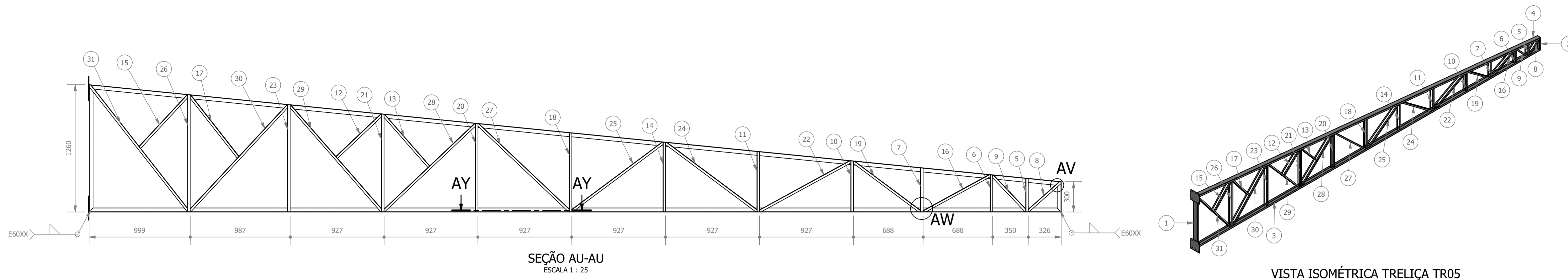
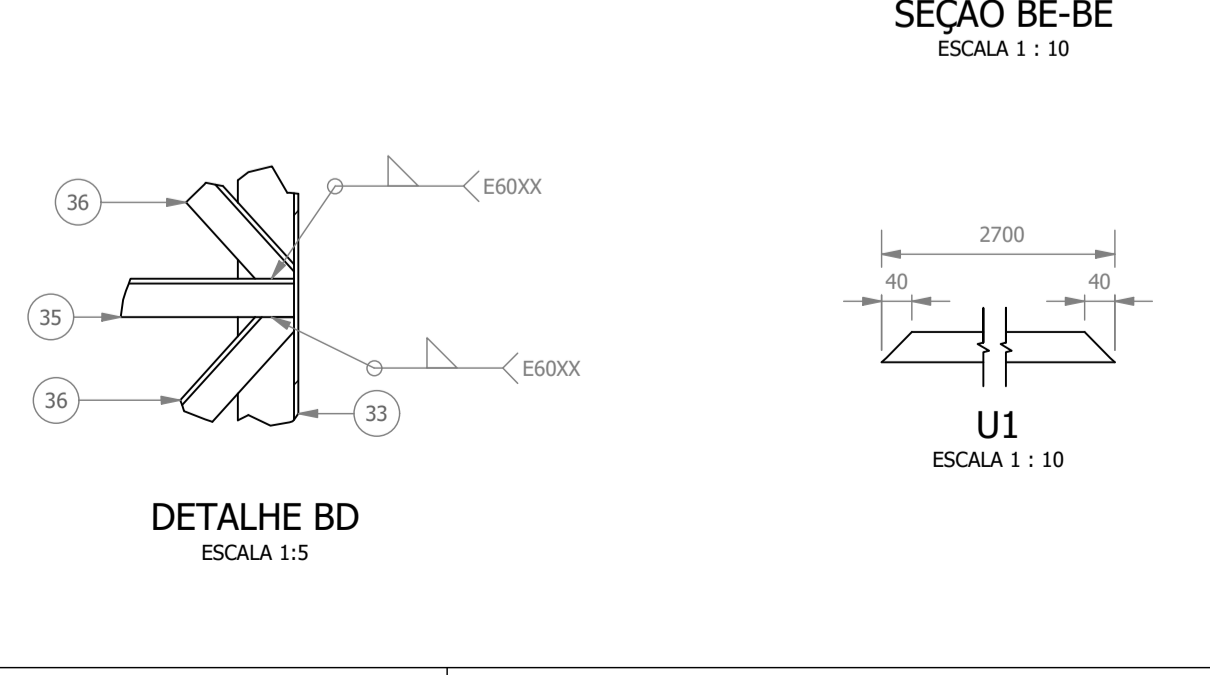
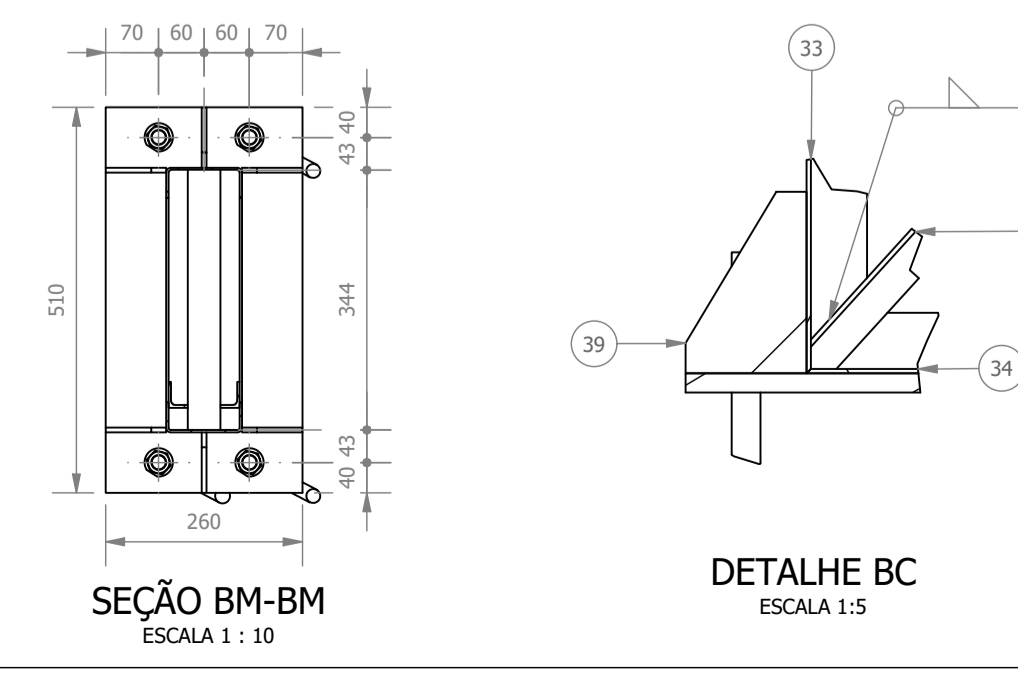
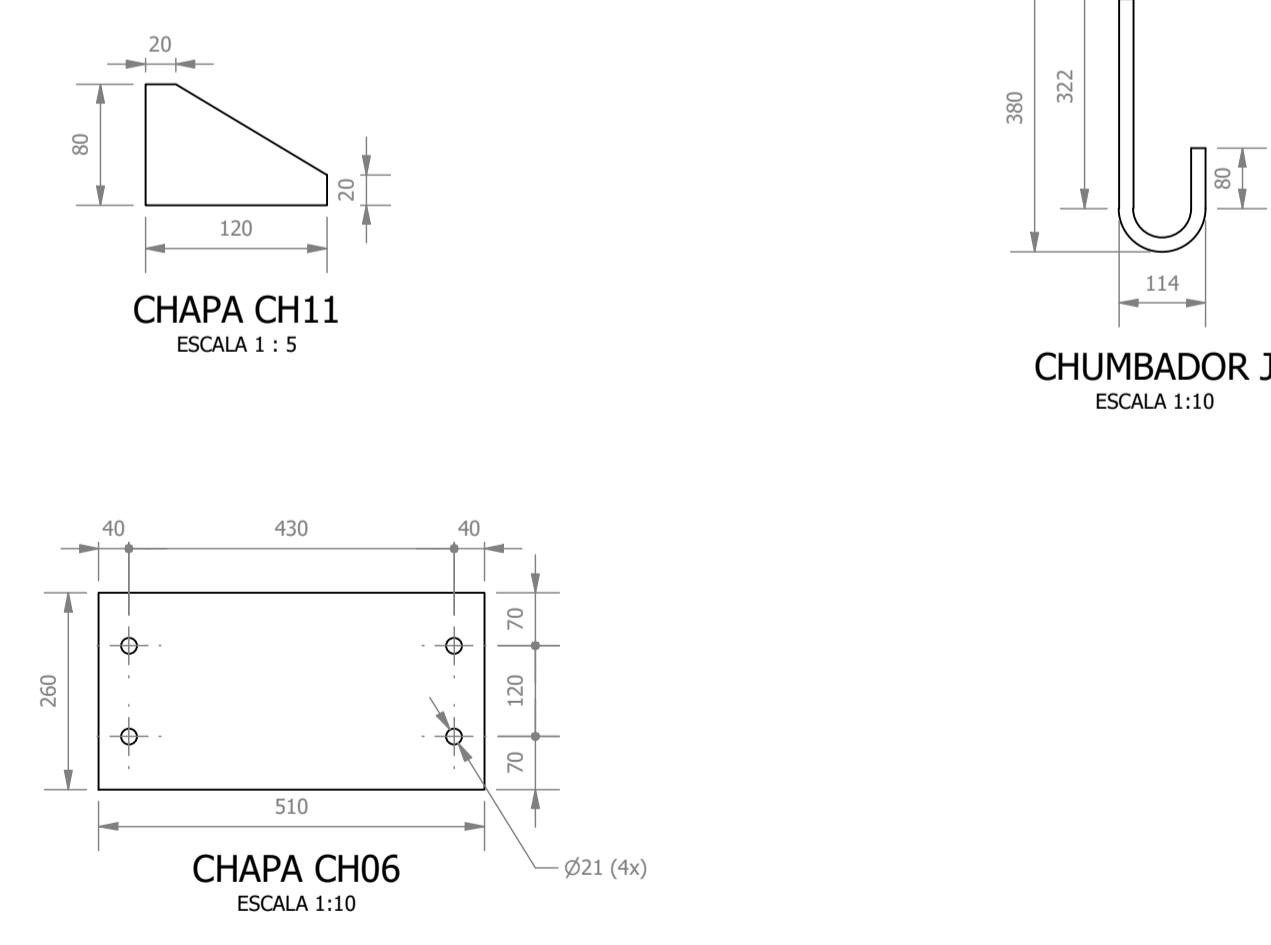
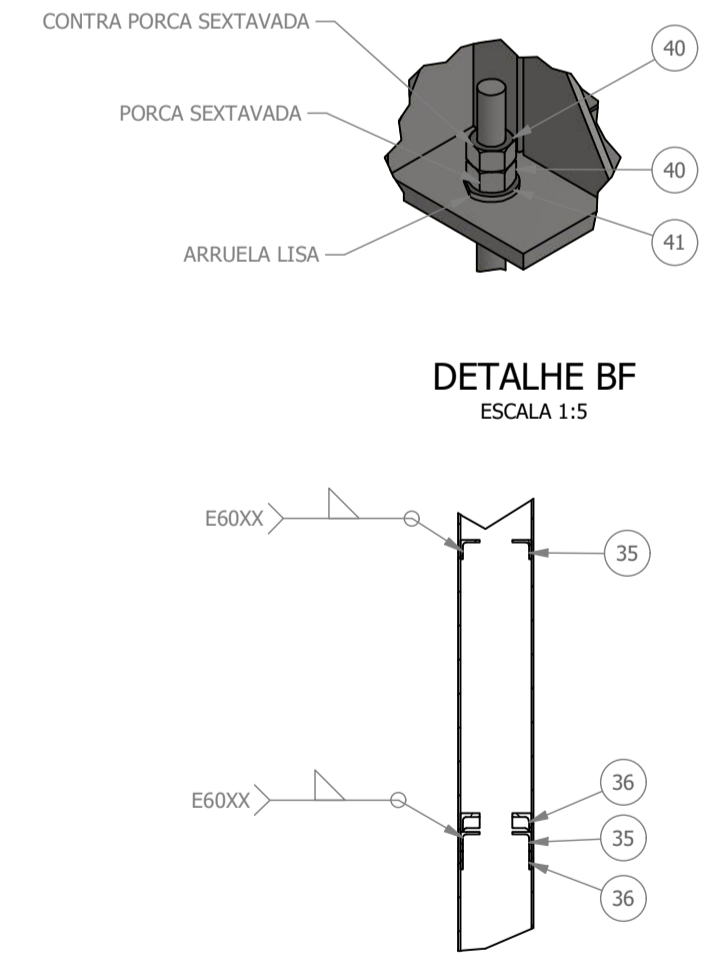
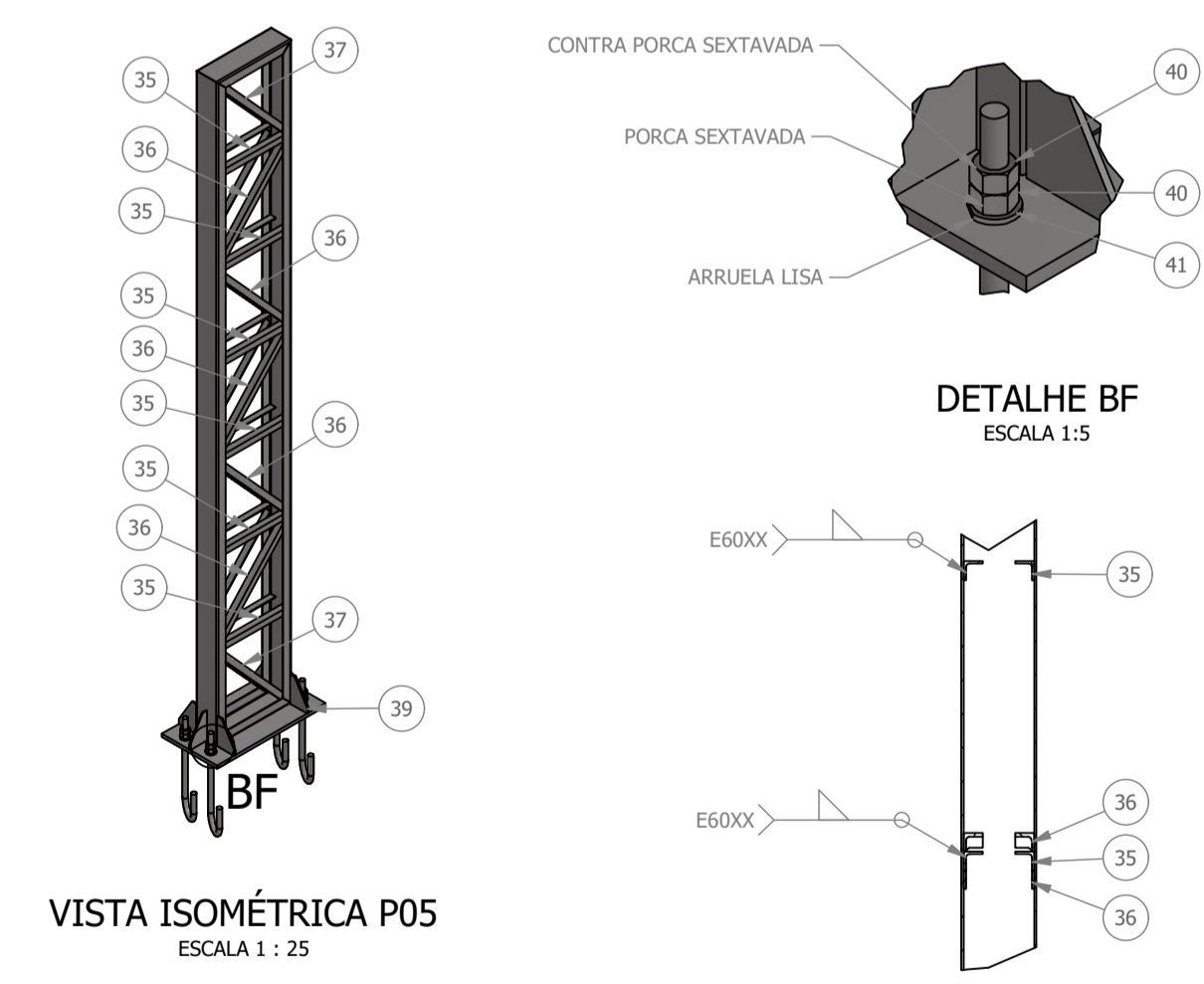
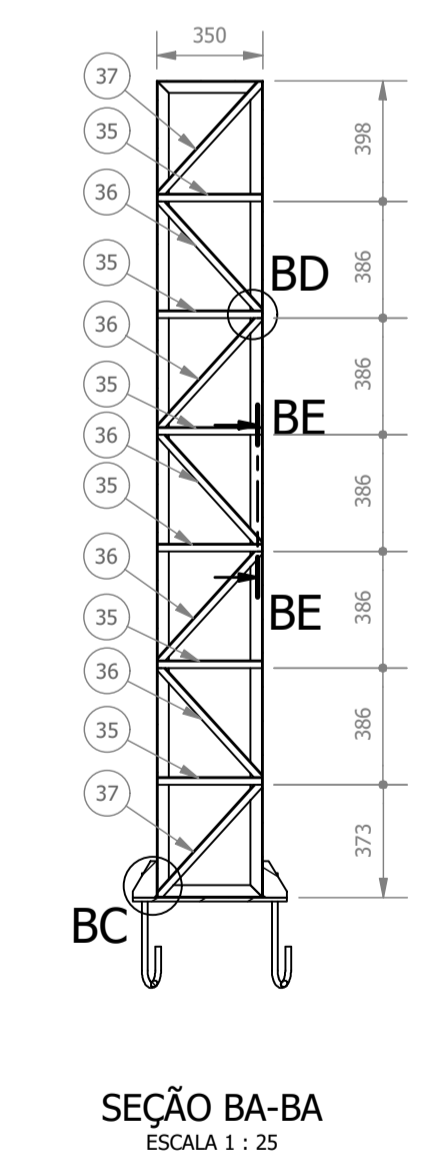
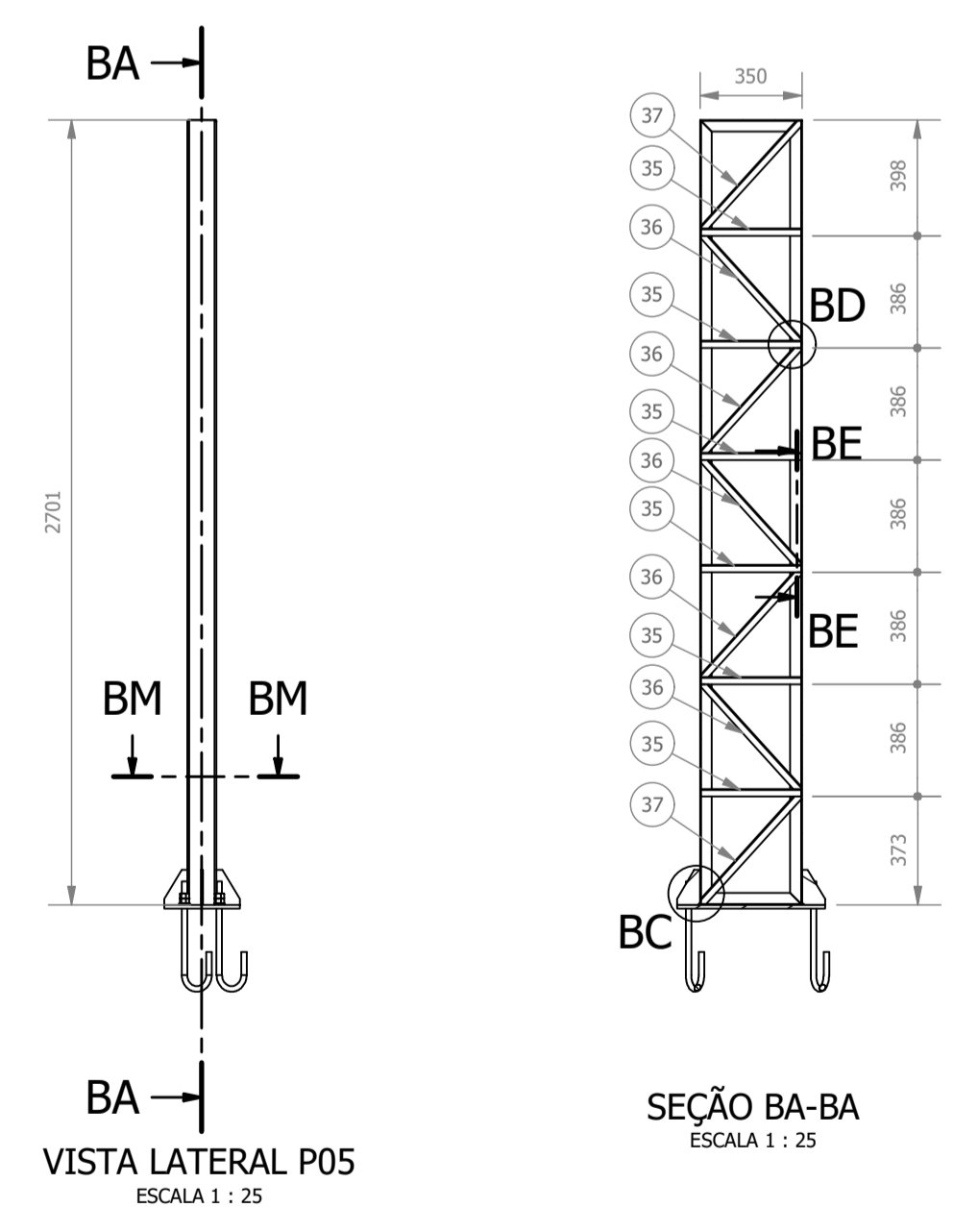

		<p>Prefeitura Municipal de <b>Pouso Alegre</b></p>	
<p>PROJETO</p>		<p>COORDENAÇÃO ALÍSSIO CAETANO FERREIRA</p>	
<p>Rua Miguel Vianna, nº 81, sala 12 Bairro Morro Chic CEP: 37500-080 - Itajubá / MG Tel: (35) 3623-5720 www.dacengenharia.com.br</p>		<p>RESPONSÁVEL TÉCNICO E AUTOR ENº: CIVIL FLÁVIA C. BARBOSA CREA: MG-187.842/D</p>	
<p>EMPREENDIMENTO <b>CONSTRUÇÃO DO CENTRO DE ATENÇÃO PSICOSSOCIAL</b></p>			
<p>ENDEREÇO RUA PIRANGUINHO, B. SÃO JOÃO POUSO ALEGRE - MINAS GERAIS</p>		<p>DISCIPLINA <b>METÁLICA</b></p>	
<p>ASSUNTO PROJETO DE ESTRUTURA METÁLICA DETALHAMENTO E LISTA DE MATERIAIS</p>		<p>FASE DO PROJETO <b>EXECUTIVO</b></p>	
<p>DATA INICIAL 31/01/2023</p>		<p>FOLHA Nº: <b>10/11</b></p>	
<p>ESCALA INDICADA</p>		<p>REVISÃO R01</p>	
<p>ARQUIVO DAC-PMPA-CAPS-PE-MET-R01-10.DWG</p>		<p>RESPOSTA:</p>	