

LISTA DE QUANTIDADES						
ID	ITEM	QTD	DESCRIÇÃO	COMPR.	MATERIAL	PESO UN.
1	UF1	1	UF 127 x50 x3	347	ASTM A36	1,7 kg
2	UF2	1	UF 127 x50 x3	8642	ASTM A36	44,1 kg
3	UF3	1	UF 127 x50 x3	8600	ASTM A36	43,9 kg
4	UF4	1	UF 127 x50 x3	1207	ASTM A36	6,0 kg
5	L1	2	L 1.1.4 x 1.8	415	ASTM A36	0,7 kg
6	L2	2	L 1.1.4 x 1.8	485	ASTM A36	0,8 kg
7	L3	2	L 1.1.4 x 1.8	555	ASTM A36	0,9 kg
8	L4	2	L 1.1.4 x 1.8	648	ASTM A36	1,0 kg
9	L5	2	L 1.1.4 x 1.8	741	ASTM A36	1,2 kg
10	L6	2	L 1.1.4 x 1.8	834	ASTM A36	1,3 kg
11	L8	2	L 1.1.4 x 1.8	883	ASTM A36	1,3 kg
12	L9	2	L 1.1.4 x 1.8	898	ASTM A36	1,3 kg
13	L10	2	L 1.1.4 x 1.8	927	ASTM A36	1,5 kg
14	L13	2	L 1.1.4 x 1.8	1164	ASTM A36	1,7 kg
15	L14	2	L 1.1.4 x 1.8	1178	ASTM A36	1,7 kg
16	L15	2	L 1.1.4 x 1.8	1264	ASTM A36	1,9 kg
17	L16	2	L 1.1.4 x 1.8	1273	ASTM A36	1,9 kg
18	L18	2	L 1.1.4 x 1.8	1392	ASTM A36	2,1 kg
19	L7	2	L 1.1.4 x 1.8	855	ASTM A36	1,2 kg
20	L11	2	L 1.1.4 x 1.8	1020	ASTM A36	1,6 kg
21	L12	2	L 1.1.4 x 1.8	1113	ASTM A36	1,8 kg
22	L17	2	L 1.1.4 x 1.8	1375	ASTM A36	2,1 kg
23	L19	2	L 1.1.4 x 1.8	1501	ASTM A36	2,3 kg
24	Ch1	3	6,3 x 225 x 225		ASTM A36	2,5 kg

Peso total: 159 kg

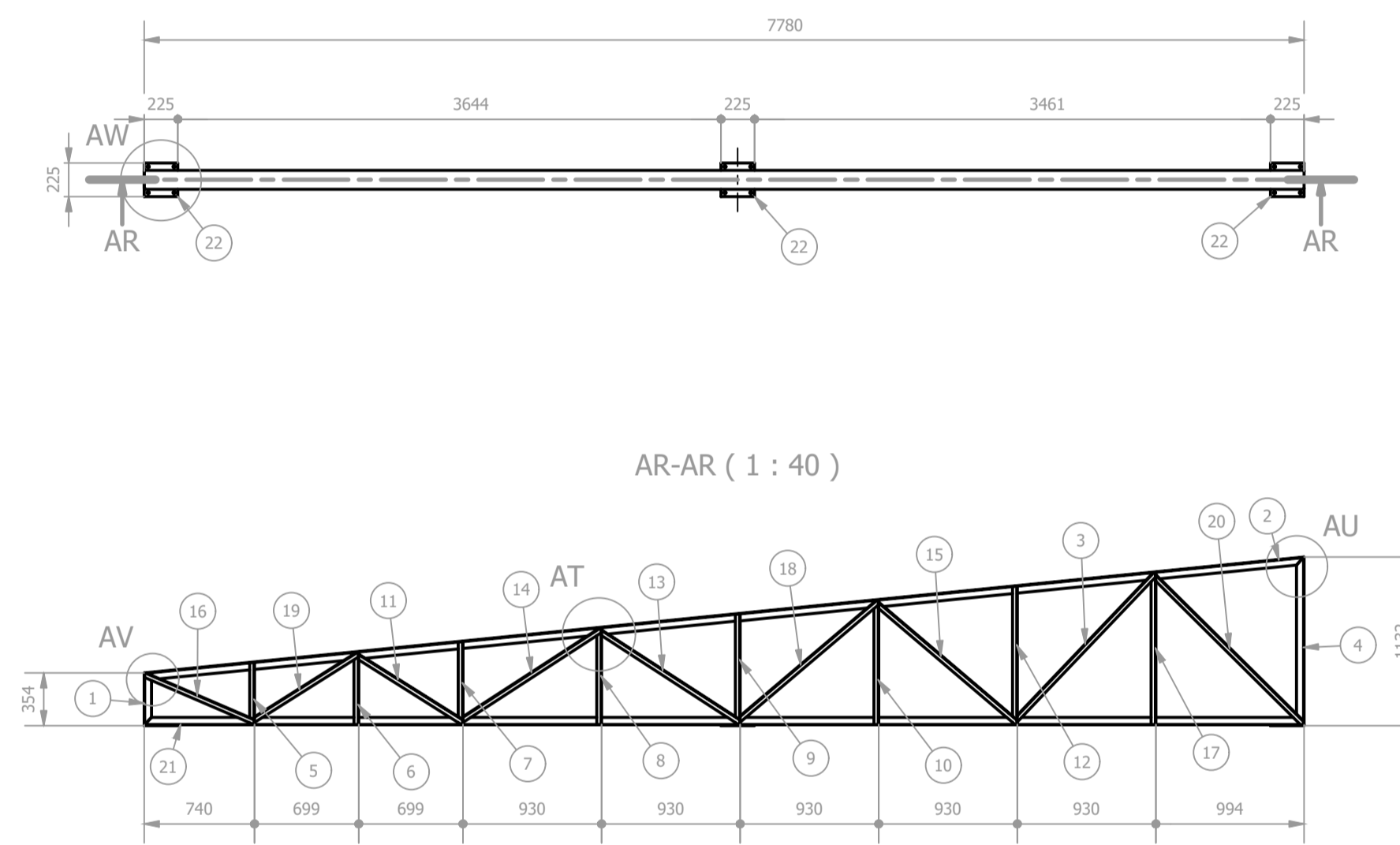
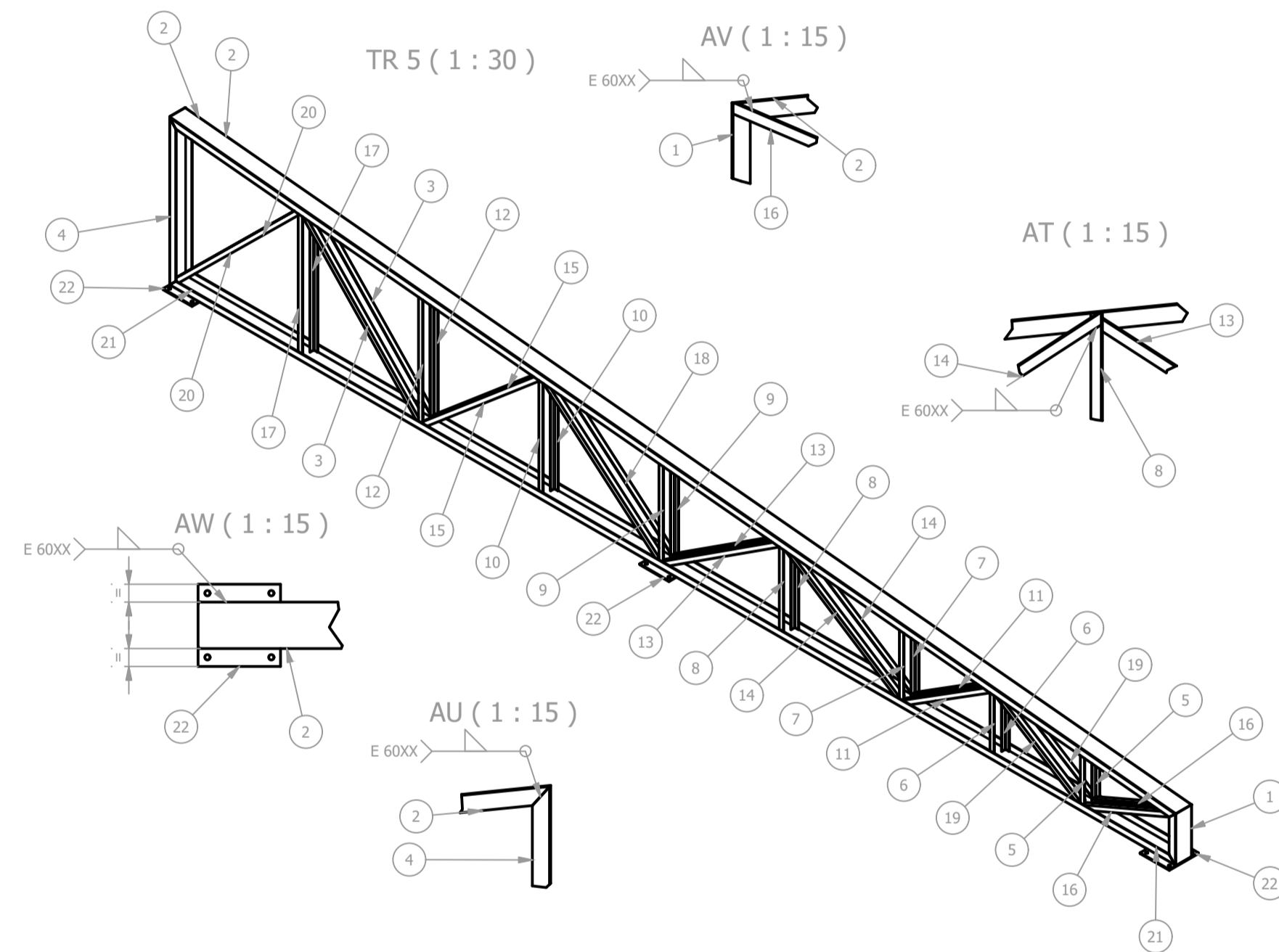
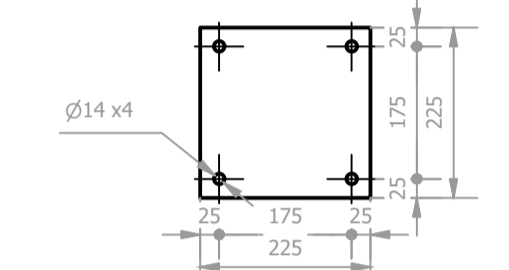

LISTA DE QUANTIDADES						
ID	ITEM	QTD	DESCRIÇÃO	COMPR.	MATERIAL	PESO UN.
1	UF1	1	UF 127 x50 x3	347	ASTM A36	1,7 kg
2	UF2	1	UF 127 x50 x3	7818	ASTM A36	39,9 kg
3	L16	2	L 1.1.4 x 1.8	1392	ASTM A36	2,1 kg
4	UF4	1	UF 127 x50 x3	1125	ASTM A36	5,6 kg
5	L1	2	L 1.1.4 x 1.8	415	ASTM A36	0,7 kg
6	L2	2	L 1.1.4 x 1.8	485	ASTM A36	0,8 kg
7	L3	2	L 1.1.4 x 1.8	555	ASTM A36	0,9 kg
8	L4	2	L 1.1.4 x 1.8	648	ASTM A36	1,0 kg
9	L5	2	L 1.1.4 x 1.8	741	ASTM A36	1,2 kg
10	L6	2	L 1.1.4 x 1.8	834	ASTM A36	1,3 kg
11	L8	2	L 1.1.4 x 1.8	883	ASTM A36	1,3 kg
12	L10	2	L 1.1.4 x 1.8	927	ASTM A36	1,5 kg
13	L12	2	L 1.1.4 x 1.8	1164	ASTM A36	1,7 kg
14	L13	2	L 1.1.4 x 1.8	1178	ASTM A36	1,7 kg
15	L14	2	L 1.1.4 x 1.8	1264	ASTM A36	1,9 kg
16	L7	2	L 1.1.4 x 1.8	855	ASTM A36	1,2 kg
17	L11	2	L 1.1.4 x 1.8	1020	ASTM A36	1,6 kg
18	L15	2	L 1.1.4 x 1.8	1273	ASTM A36	1,9 kg
19	L9	2	L 1.1.4 x 1.8	898	ASTM A36	1,3 kg
20	L17	2	L 1.1.4 x 1.8	1425	ASTM A36	2,2 kg
21	UF3	1	UF 127 x50 x3	7780	ASTM A36	39,7 kg
22	Ch1	3	6,3 x 225 x 225		ASTM A36	2,5 kg

Peso total: 143 kg

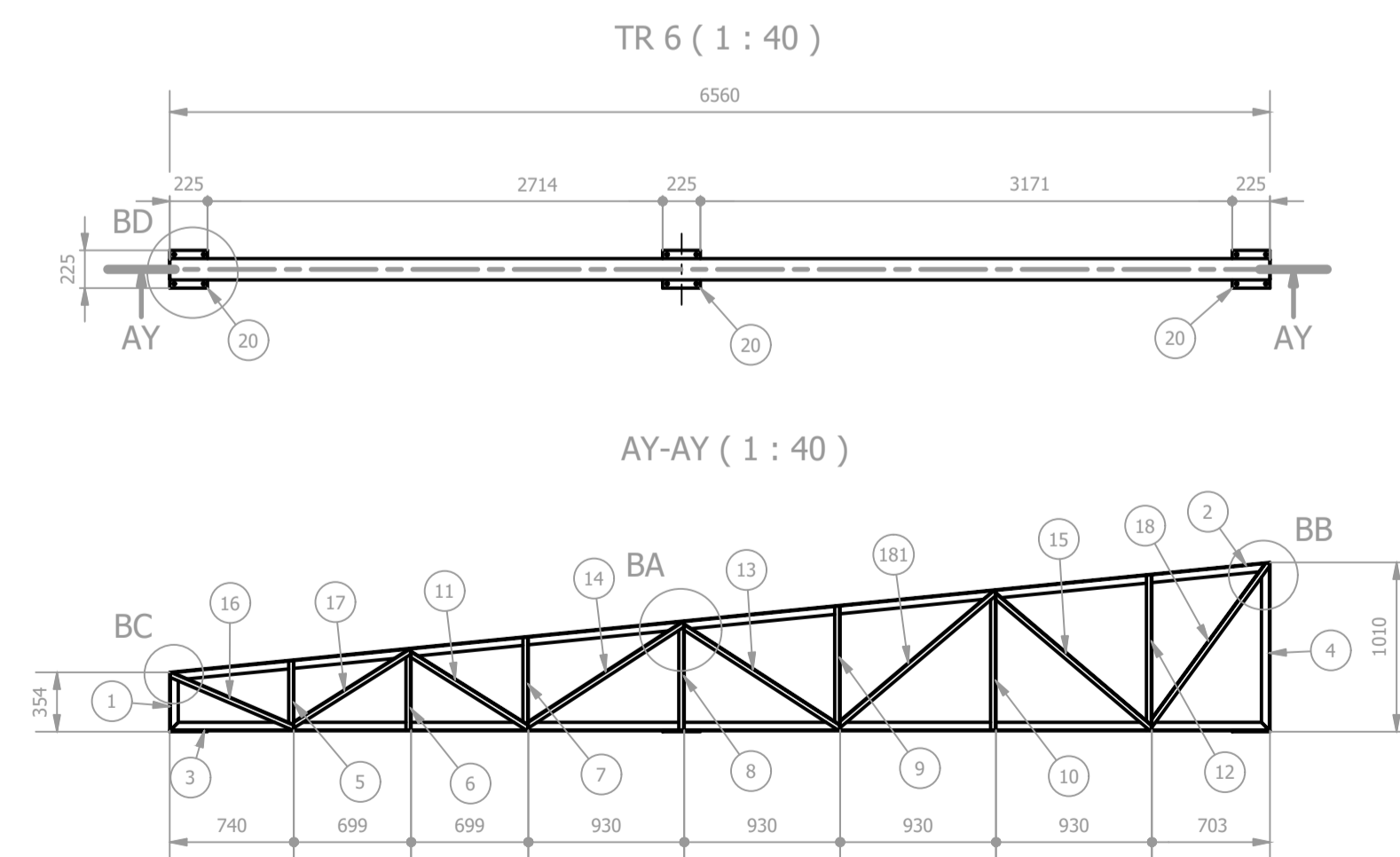
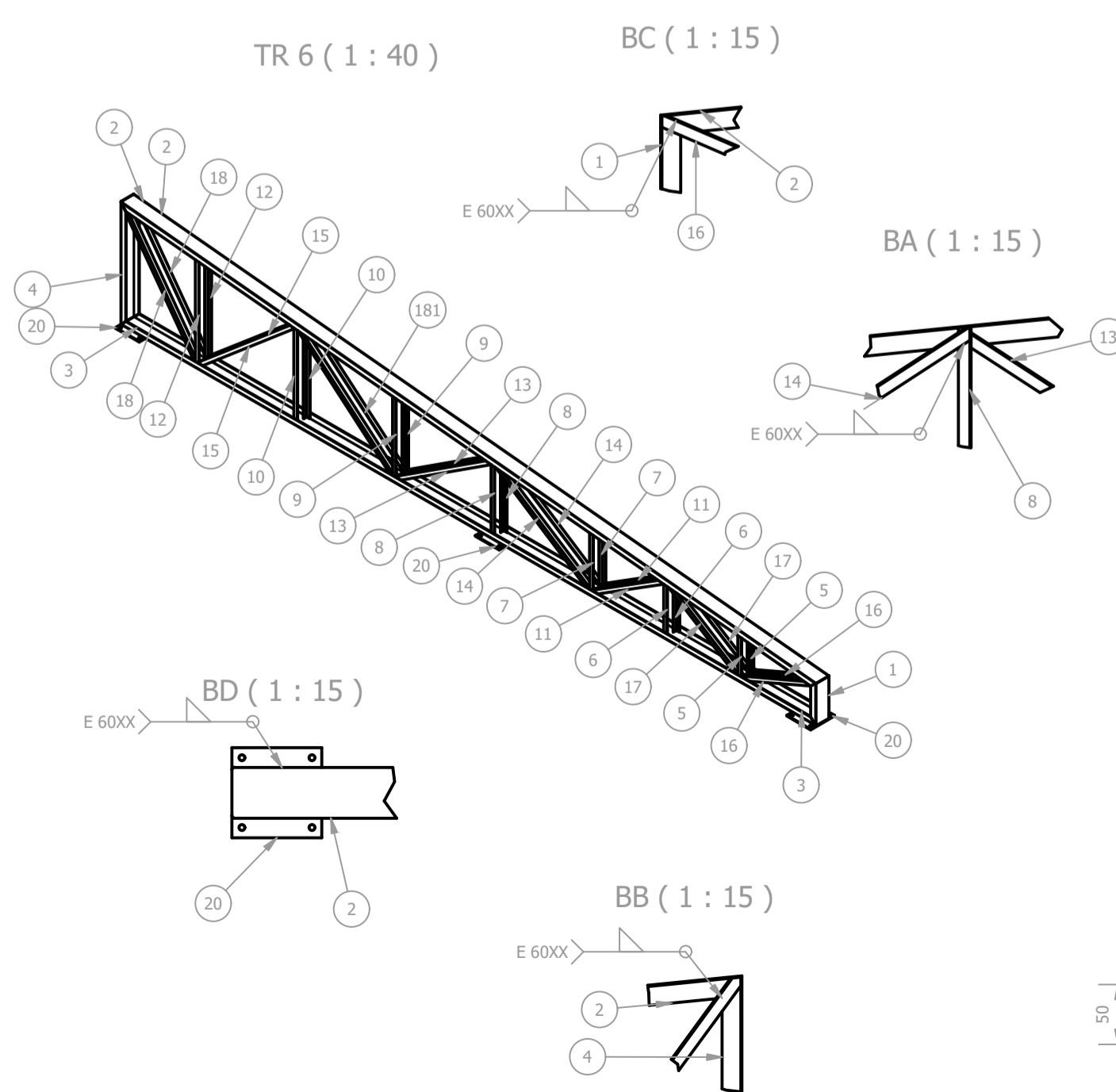

LISTA DE QUANTIDADES						
ID	ITEM	QTD	DESCRIÇÃO	COMPR.	MATERIAL	PESO UN.
12	L10	2	L 1.1.4 x 1.8	927	ASTM A36	1,5 kg
10	L6	2	L 1.1.4 x 1.8	834	ASTM A36	1,3 kg
9	L5	2	L 1.1.4 x 1.8	741	ASTM A36	1,2 kg
8	L4	2	L 1.1.4 x 1.8	648	ASTM A36	1,0 kg
7	L3	2	L 1.1.4 x 1.8	555	ASTM A36	0,9 kg
6	L2	2	L 1.1.4 x 1.8	485	ASTM A36	0,8 kg
5	L1	2	L 1.1.4 x 1.8	415	ASTM A36	0,7 kg
20	Ch1	3	6,3 x 225 x 225		ASTM A36	2,5 kg
1	UF1	1	UF 127 x50 x3	347	ASTM A36	1,7 kg
2	UF2	1	UF 127 x50 x3	6592	ASTM A36	33,6 kg
4	UF4	1	UF 127 x50 x3	1003	ASTM A36	5,0 kg
15	L14	2	L 1.1.4 x 1.8	1264	ASTM A36	1,9 kg
14	L12	2	L 1.1.4 x 1.8	1178	ASTM A36	1,7 kg
13	L11	2	L 1.1.4 x 1.8	1164	ASTM A36	1,7 kg
11	L8	2	L 1.1.4 x 1.8	883	ASTM A36	1,3 kg
16	L7	2	L 1.1.4 x 1.8	855	ASTM A36	1,2 kg
17	L9	2	L 1.1.4 x 1.8	898	ASTM A36	1,3 kg
3	UF3	1	UF 127 x50 x3	6560	ASTM A36	33,4 kg
18	L13	2	L 1.1.4 x 1.8	1231	ASTM A36	1,8 kg
181	L15	2	L 1.1.4 x 1.8	1273	ASTM A36	1,9 kg

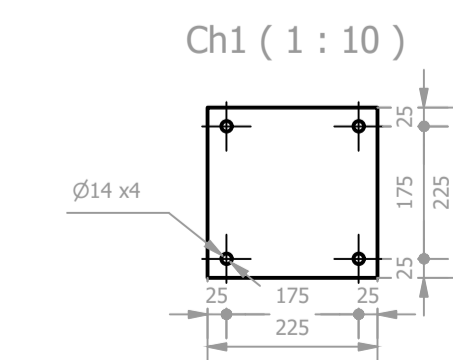

REV. 00	03/09/2021	EMISSÃO INICIAL	DAC
REVISÃO:	DATA :	DESCRIÇÃO:	RESP.:
		GERÊNCIA DE PROJETOS DENIS DE SOUZA SILVA CREA: MG-127.216/D COORDENAÇÃO DE PROJETOS ALDOISO CAETANO FERREIRA CREA: MG-97.132/D RESPONSÁVEL TÉCNICO ENR MEIRIANO RODRIGO RENO GONZAGA CREA: SP-508193164/D PROJETO GERMAN LOZANO DESENHO GERMAN LOZANO	
EMPREENDIMENTO UBS PÃO DE AÇÚCAR			
ENDEREÇO RUA APARECIDA CURIEL, S/N, PÃO DE AÇÚCAR POUSO ALEGRE - MINAS GERAIS		DISCIPLINA METÁLICA FASE DO PROJETO EXECUTIVO	
ASSUNTO PROJETO DE COBERTURA DETALHES, DESCRIÇÃO E QUANTITATIVO CORTES E DETALHES		FOLHA Nº. 03/05	
DATA INICIAL	ESCALA	REVISÃO	ARQUIVO
03/09/2021	INDICADA	ROO	DAC-PMPA-AÇUCAR-PE-MET-03-ROO.DWG