

PROJETO ARQUITETÔNICO - CONSTRUÇÃO DA UBS CRISTAIS
ESCALA INDICADA

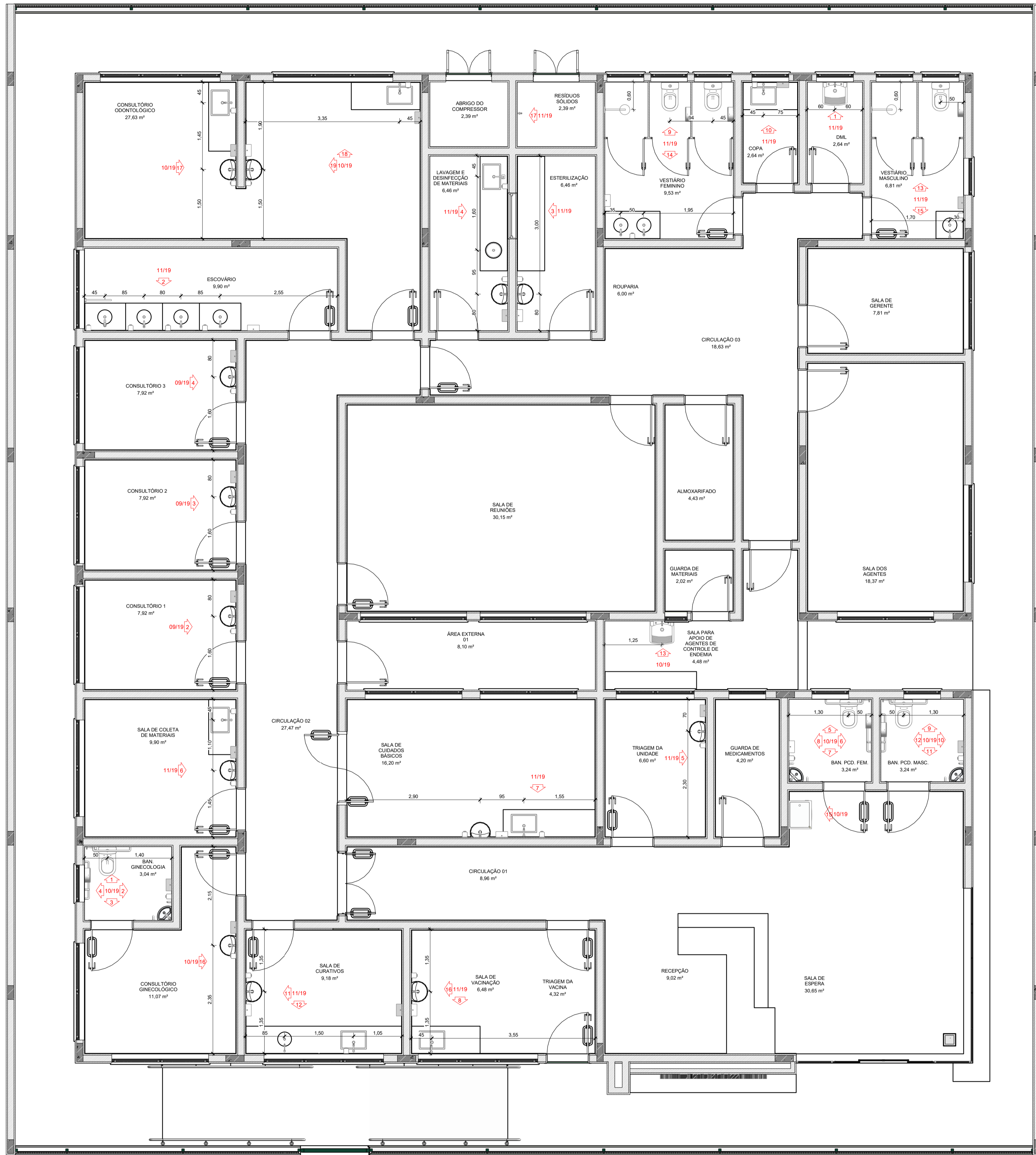

1 PLANTA DE EIXOS HIDRÁULICOS
 1 : 50

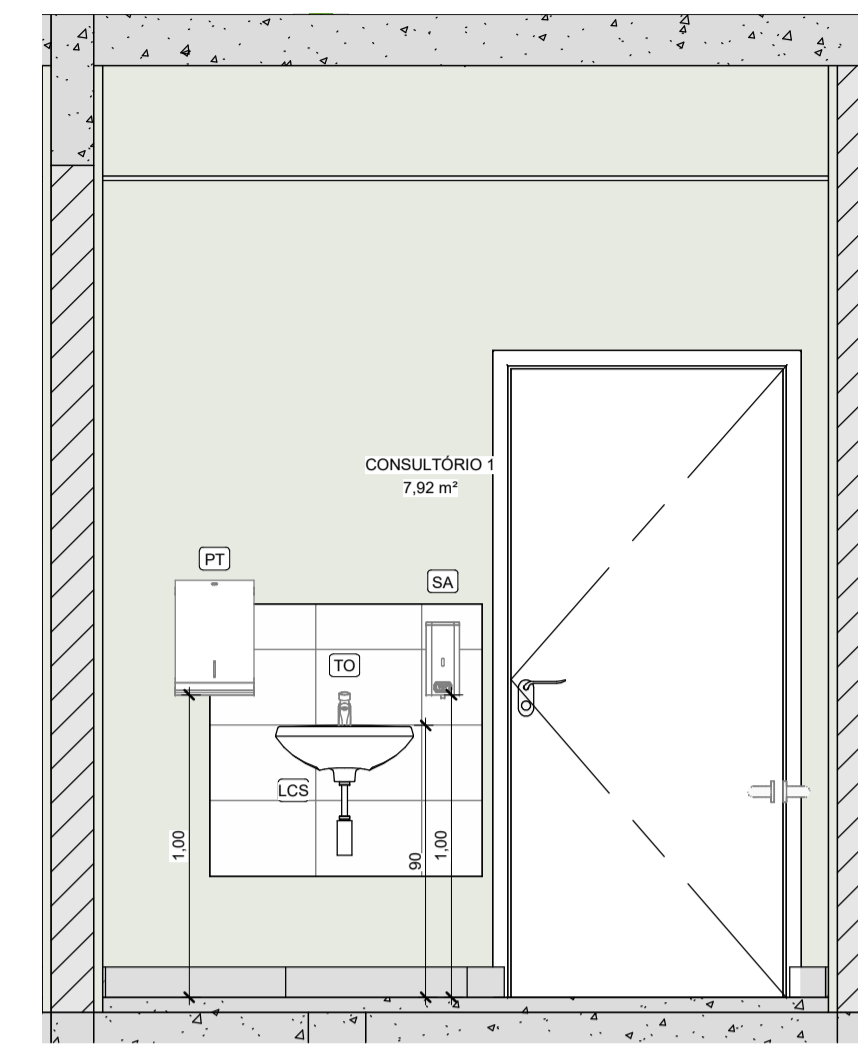

2 DET. CONSULTÓRIO 1 (1)
 1 : 25

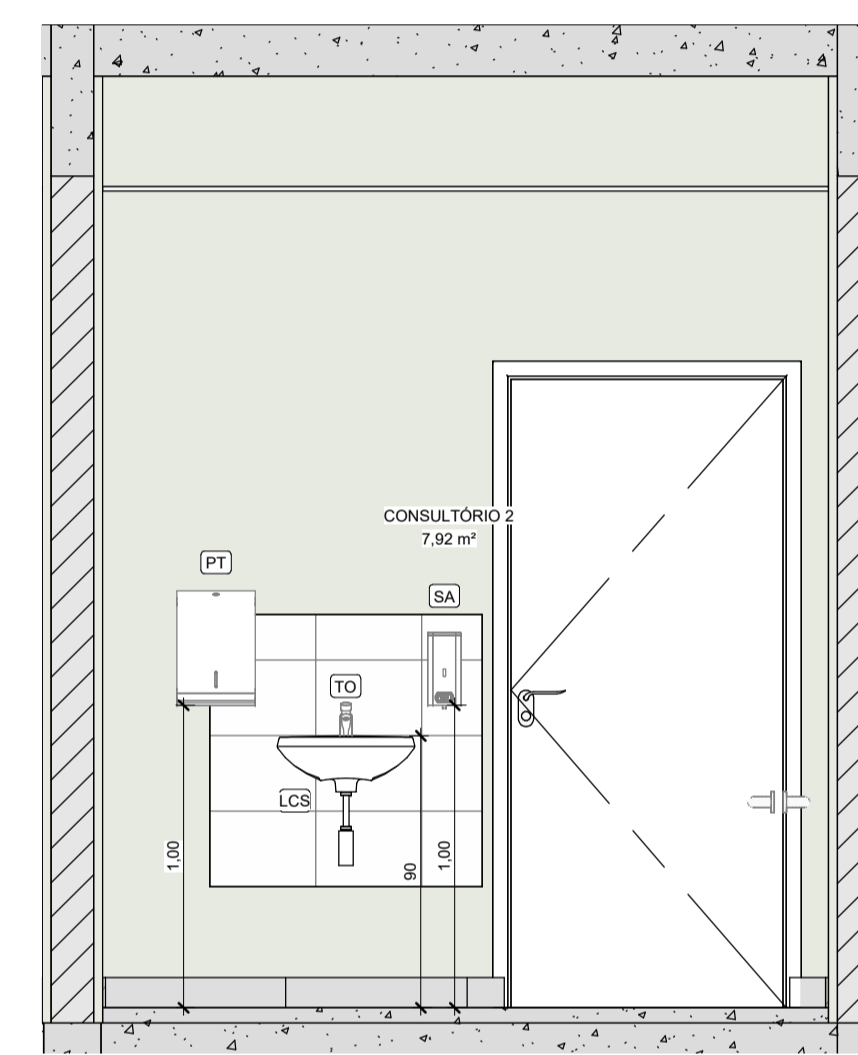

3 DET. CONSULTÓRIO 2 (1)
 1 : 25

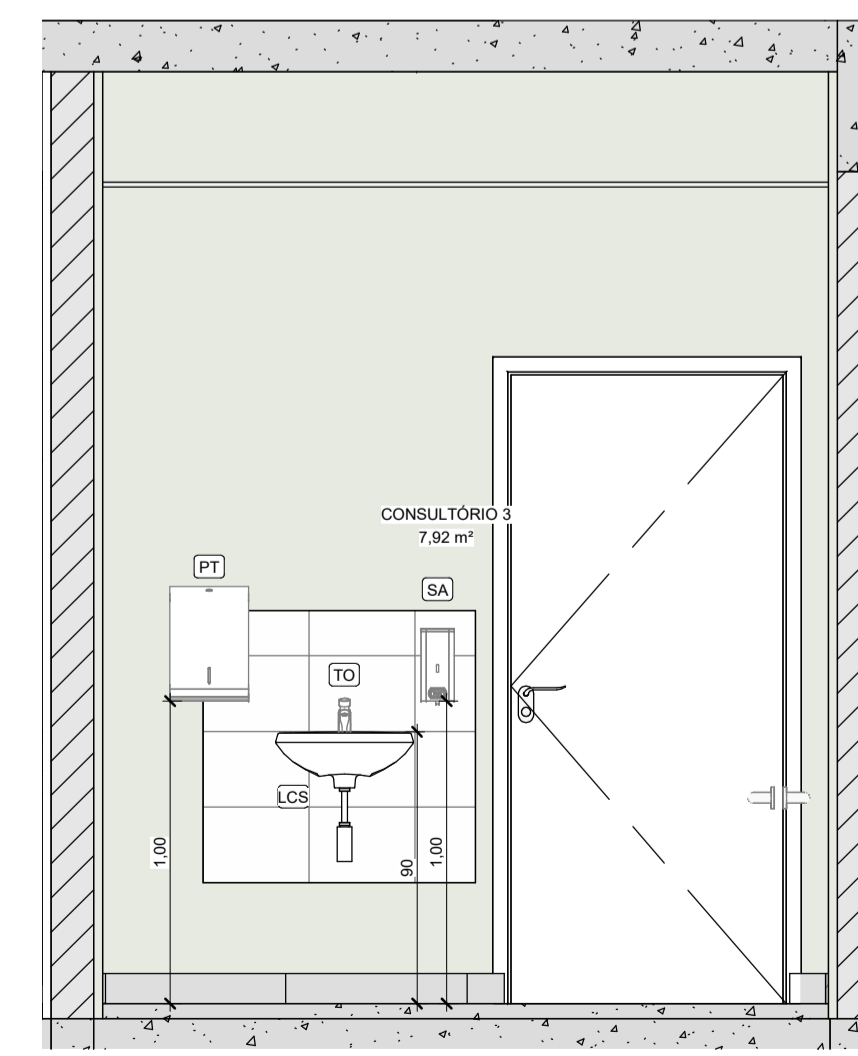

4 DET. CONSULTÓRIO 3 (1)
 1 : 25

TABELA DE PEÇAS HIDROSSANITÁRIAS E ACESSÓRIOS		
CÓDIGO	DESCRIÇÃO	QUANT.
B40	BARRA DE APOIO EM AÇO INOX POLIDO, COMPRIMENTO = 40CM	6
B70	BARRA DE APOIO EM AÇO INOX POLIDO, COMPRIMENTO = 70CM	3
B80	BARRA DE APOIO EM AÇO INOX POLIDO, COMPRIMENTO = 80CM	6
BE	BEBEDOURO	1
BS	VASO SANITÁRIO SIFONADO COM CAIXA ACOPLADA LOUÇA BRANCA	6
CE	CUBA DE EMBUTIR OVAL EM LOUÇA BRANCA	8
CH	CHUVEIRO ELÉTRICO	3
CI	CUBA EM AÇO INOXIDÁVEL DE EMBUTIR - 46 X 30 X 12 CM	8
DH	DUCHA HIGIÊNICA COM REGISTRO PARA CONTROLE DE FLUXO DE ÁGUA	3
LCS	LAVATÓRIO DE LOUÇA BRANCA SEM COLUNA	13
PH	PAPELEIRA PLÁSTICA TIPO DISPENSER PARA PAPEL HIGIÊNICO ROLAO	6
PT	DISPENSER EM PLÁSTICO PARA PAPEL TOALHA 2 OU 3 FOLHAS	22
SA	SABONETEIRA PLÁSTICA TIPO DISPENSER PARA SABONETE LÍQUIDO COM RESERVATÓRIO	29
TA	TANQUE DE LOUÇA BRANCA COM COLUNA, 30L	2
TE	TORNEIRA ELÉTRICA	1
TO	TORNEIRA METÁLICA PARA LAVATÓRIO, FECHAMENTO AUTOMÁTICO, ACABAMENTO CROMADO	18
TP	CROMADO, COM AREJADOR, APLICAÇÃO DE MESA	9
TS	TORNEIRA CROMADA DE MESA PARA LAVATÓRIO COM SENSOR DE PRESENÇA	4
TT	TORNEIRA METÁLICA PARA TANQUE, ACABAMENTO CROMADO	3

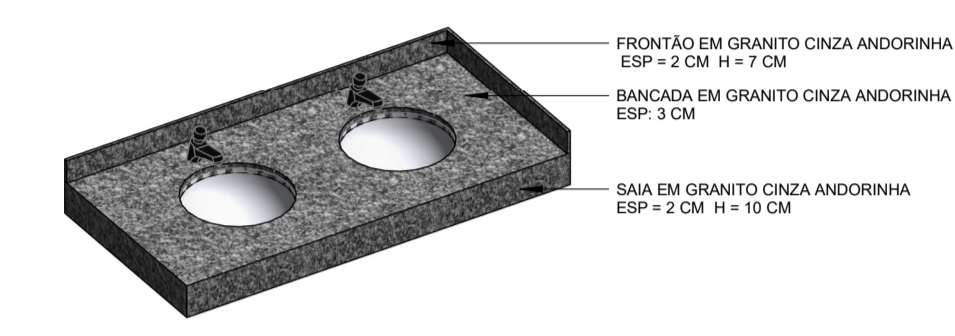

5 DET - BANCADA GRANITO
 1:20

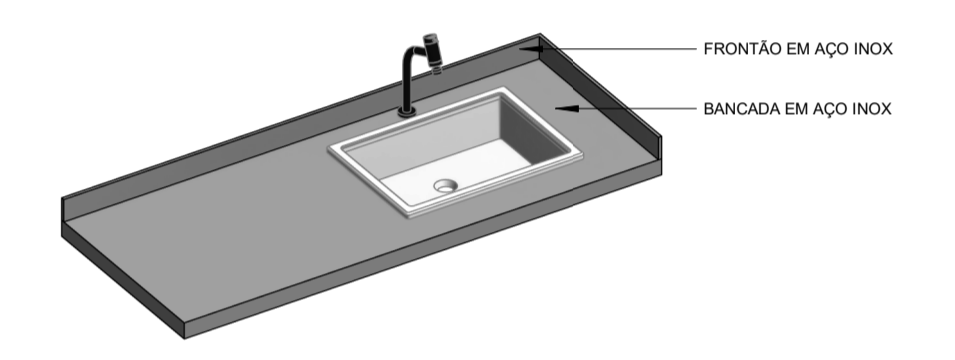

6 DET - BANCADA INOX
 1:20

NOTAS:
 - MEDIDAS E NÍVEIS EM METROS E CENTÍMETROS;
 - VERIFICAR DETALHES CONSTRUTIVOS PERTINENTES NO MEMORIAL DESCRITIVO;
 - RAMPAS DEVERÃO SER EXECUTADAS CONFORME OS NÍVEIS DO PISO E DE ACORDO COM A NBR 9050;
 - ALTERAÇÕES NESTE PROJETO SOMENTE COM AUTORIZAÇÃO EXPRESSA DA FISCALIZAÇÃO E DA EMPRESA PROJETISTA.

REFERÊNCIAS:
 - PLANILHA DE QUANTITATIVOS;
 - MEMORIAL DESCRITIVO E ESPECIFICAÇÕES TÉCNICAS.

REV. 01	08/11/24	ALTERAÇÕES CONFORME VIGILÂNCIA SANITÁRIA	DAC
REV. 00	20/05/24	EMIÇÃO INICIAL	DAC
REVISÃO:	DATA:	DESCRIÇÃO:	RESP.:



 Rua Cel. Joaquim Francisco, 341, Bairro Varginha CEP: 37501-052 - Itajubá / MG Tel: (35) 2143-9097 www.dacengenharia.com.br	COORDENAÇÃO DE PROJETOS RESPONSÁVEL TÉCNICO RAFAEL BARBOSA CARREIRA CAU-00A155411-5
	ALOISIO CAETANO FERREIRA CREA: MG-97.132/D

EMPREENDIMENTO CONSTRUÇÃO DA UBS CRISTAIS		DISCIPLINA ARQUITETÔNICO
ENDEREÇO RUA ROBERTO SCODELER, B. BELLA ITÁLIA POUSO ALEGRE - MG		FASE DO PROJETO EXECUTIVO
ASSUNTO PLANTA DE EIXOS HIDRÁULICOS DETALHES DE INSTALAÇÕES SANITÁRIAS		FOLHA Nº 09/19
DATA INICIAL 20/05/2024	ESCALA INDICADA	REVISÃO REV.01
DAC-PMPA-CRIS-PE-ARQ-R01.RVT		