

P57

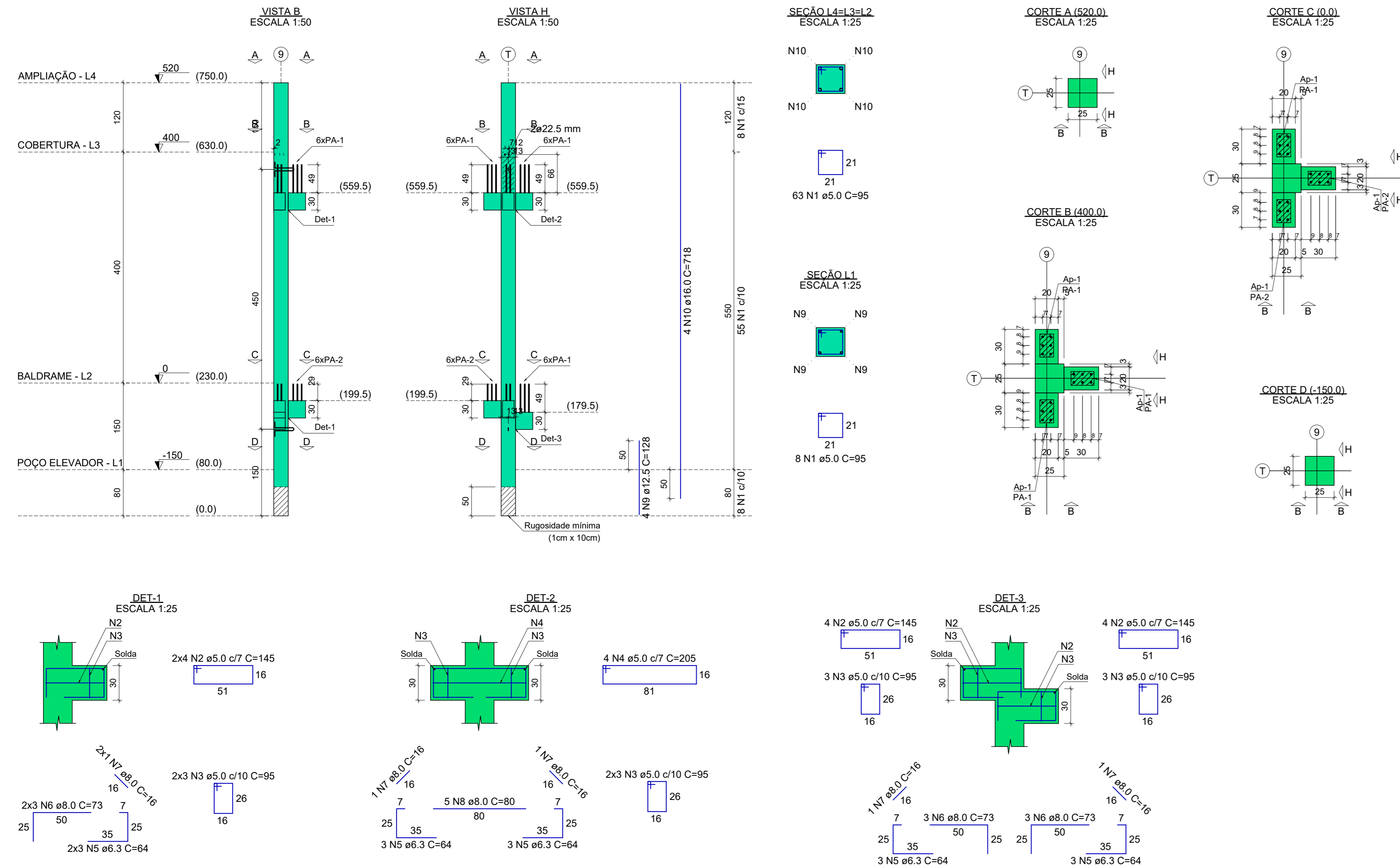

P62

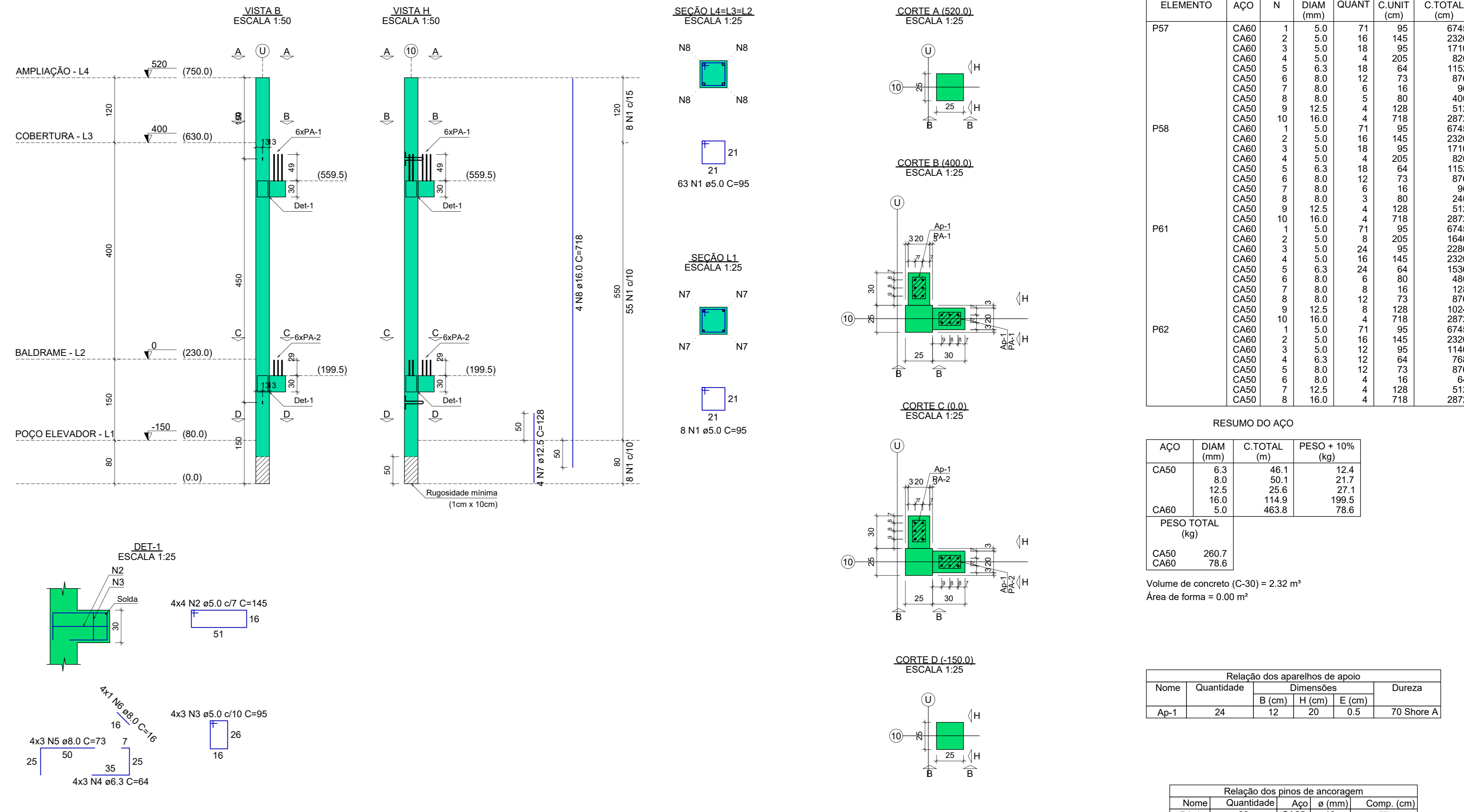

P58

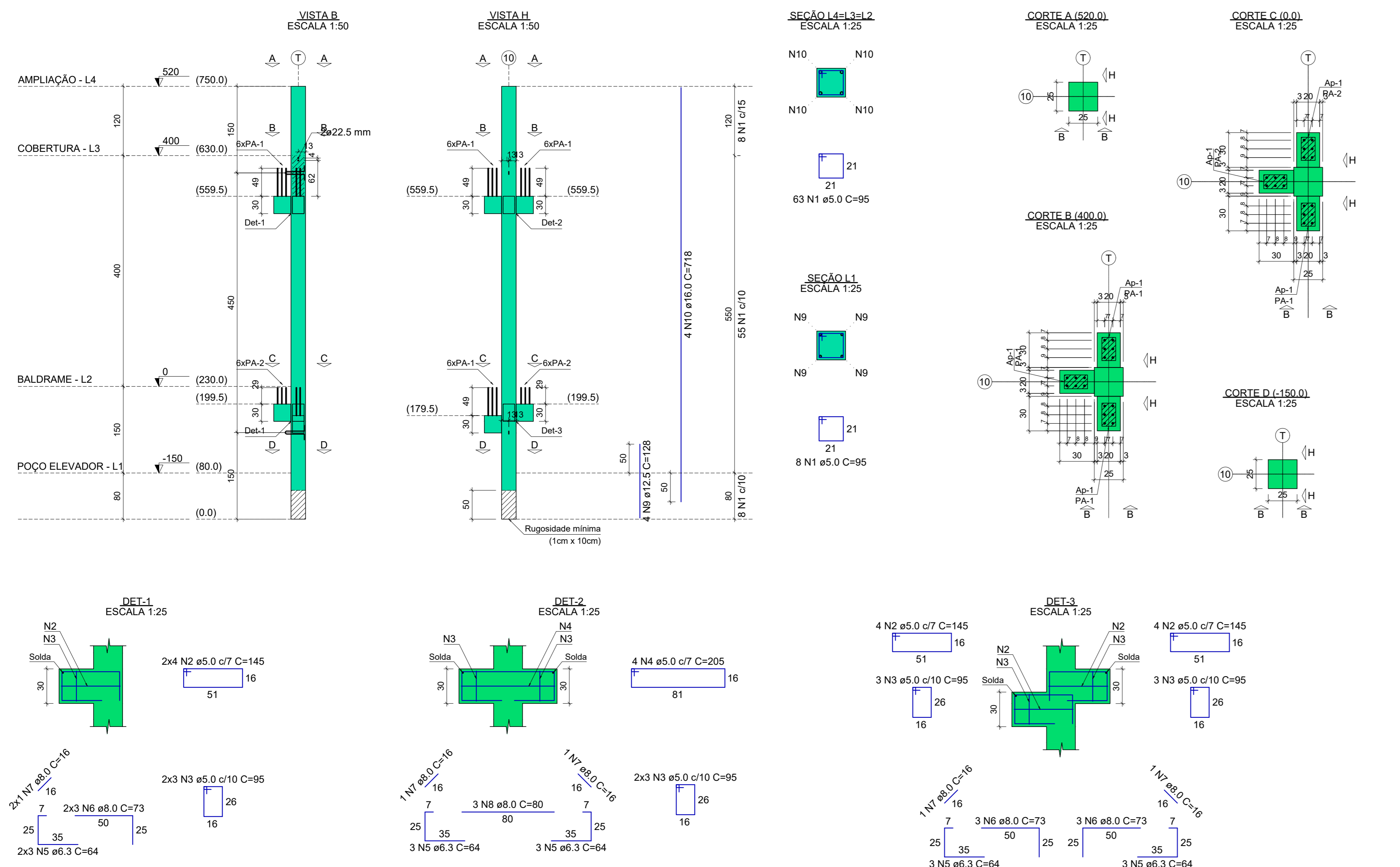

P61

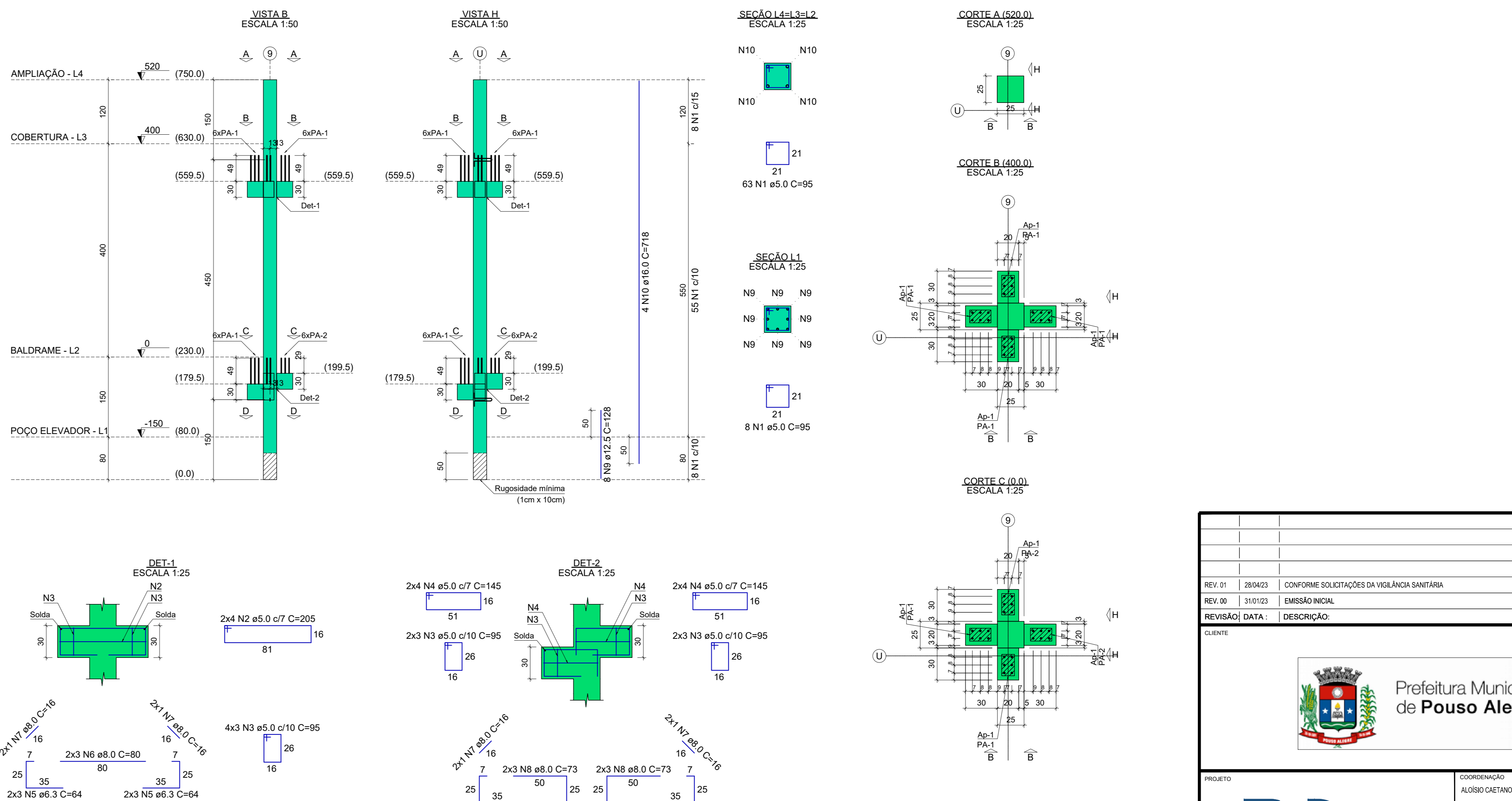

RELAÇÃO DO AÇO

ELEMENTO	AÇO	N	DIAM (mm)	QUANT	C.UNIT (cm)	C.TOTAL (cm)
P57	CA60	1	5.0	71	95	6745
	CA60	2	5.0	16	145	2320
	CA60	3	5.0	18	95	1710
	CA60	4	5.0	4	205	820
	CA50	5	6.3	18	64	1152
	CA50	6	8.0	12	73	876
	CA50	7	8.0	6	16	96
	CA50	8	8.0	5	80	400
	CA50	9	12.5	4	128	512
	CA50	10	16.0	4	718	2872
P58	CA60	1	5.0	71	95	6745
	CA60	2	5.0	16	145	2320
	CA60	3	5.0	18	95	1710
	CA60	4	5.0	4	205	820
	CA50	5	6.3	18	64	1152
	CA50	6	8.0	12	73	876
	CA50	7	8.0	6	16	96
	CA50	8	8.0	5	80	400
	CA50	9	12.5	4	128	512
	CA50	10	16.0	4	718	2872
P61	CA60	1	5.0	71	95	6745
	CA60	2	5.0	16	145	2320
	CA60	3	5.0	18	95	1710
	CA60	4	5.0	4	205	820
	CA50	5	6.3	18	64	1152
	CA50	6	8.0	12	73	876
	CA50	7	8.0	6	16	96
	CA50	8	8.0	5	80	400
	CA50	9	12.5	4	128	512
	CA50	10	16.0	4	718	2872
P62	CA60	1	5.0	71	95	6745
	CA60	2	5.0	16	145	2320
	CA60	3	5.0	18	95	1710
	CA60	4	5.0	4	205	820
	CA50	5	6.3	12	64	768
	CA50	6	8.0	4	16	64
	CA50	7	12.5	4	128	512
	CA50	8	16.0	4	718	2872

RESUMO DO AÇO

AÇO	DIAM (mm)	C.TOTAL (m)	PESO + 10% (kg)
CA50	6.3	46.1	12.4
CA50	8.0	50.1	21.7
CA50	12.5	25.8	27.1
CA60	16.0	114.9	199.5
CA60	5.0	463.8	78.6
PESO TOTAL			260.7
CA50			78.6

Volume de concreto (C-30) = 2.32 m³
Área de forma = 0.00 m²

Relação dos aparelhos de apoio

Nome	Quantidade	Dimensões (cm)	Dureza
Ap-1	24	12 x 20 x 0.5	70 Shore A

Relação dos pinos de ancoragem

Nome	Quantidade	Aço (mm)	Comp. (cm)
PA-1	96	CA25	10
PA-2	48	CA25	10

Relação das alças de içamento

Qtde	Aço	s (mm)	C. Anc. (cm)	C. Unit. (cm)
8	ASTM A36	10	23	89

PROJETO: CONSTRUÇÃO DO CENTRO DE ATENÇÃO PSICOSSOCIAL

ENDEREÇO: RUA MIRAGUINHO, B. SÃO JOÃO, POUSO ALEGRE - MINAS GERAIS

ASSUNTO: PROJETO ESTRUTURAL - DETALHAMENTO DAS ARMADURAS PILARES PM

COORDENADOR: ALDOIR GENTIL FERREIRA

RESPONSÁVEL TÉCNICO E AUTOR: ENG. CIVIL FLÁVIO BARBOSA

DISCIPLINA: ESTRUTURAL

FASE DO PROJETO: EXECUTIVO

FOLHA Nº: 41/41

DATA INICIAL: 31/01/2023

ESCALA: INDICADA

REVISÃO: R01

ARQUIVO: DAC-PPA-CAPS-PE-EST-R01.DWG

REVISÃO 01: 31/01/23 CONFORME SOLICITAÇÃO DA VIGILANCIA SANITÁRIA - DAC

REVISÃO 02: 31/01/23 EMISSÃO FINAL - DAC

REVISÃO DATA: - DESCRIÇÃO: - RESP.: -

CLIENTE: Prefeitura Municipal de Pouso Alegre

LOGO: DAC Engenharia