

SEÇÃO TIPO 01 – PAVIMENTO
 ACESSO DISTRITO INDUSTRIAL PROJETADO – SEM ESCALA

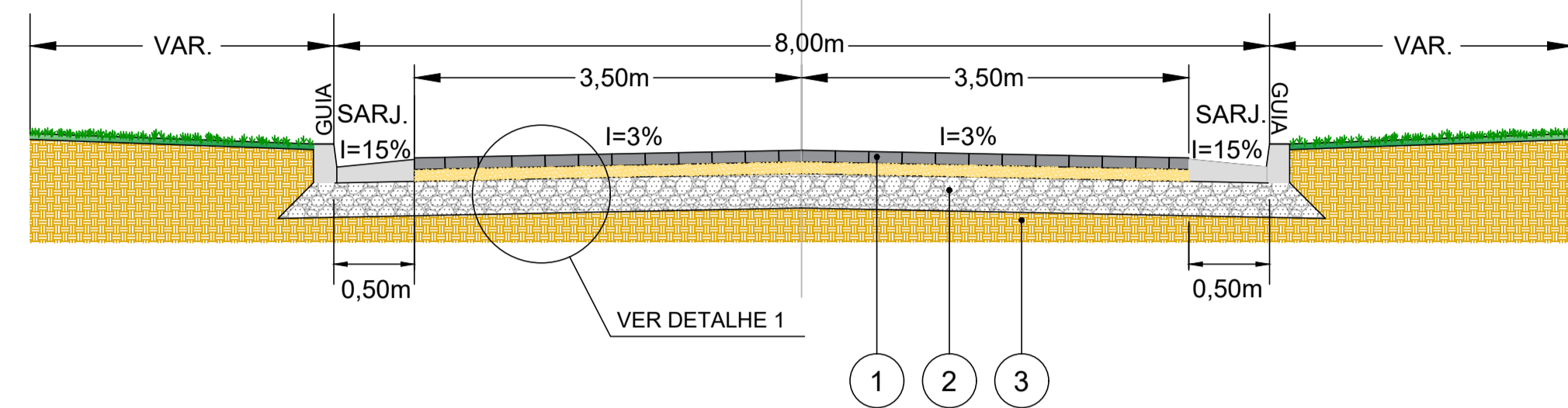

DETALHE 1 - COMPOSIÇÃO DE PAVIMENTO

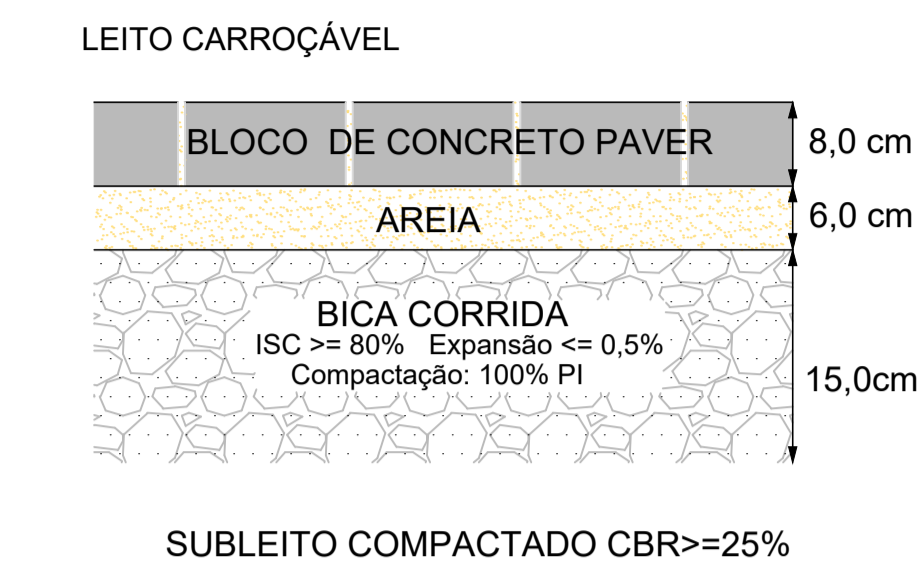

DETALHE 2 - BLOCO DE CONCRETO - PAVER



TABELA 1 - SERVIÇOS À IMPLEMENTAR

QUADRO DE ÁREAS		
PAVIMENTO INTERTRAVADO	13909.54	m²
ÁREA DE ASSENTAMENTO	834.57	m²
BICA CORRIDA	2086.43	m²
REGULARIZAÇÃO DO SUBLEITO	13909.54	m²
GUIA	3290.00	m
SARJETA	2870.00	m
GRAMA	89.89	m²

NOTAS PARA PAVIMENTO INTERTRAVADO:

- DEVERÃO SER SEGUIDAS TODAS AS ESPECIFICAÇÕES DE SERVIÇO INDICADAS PARA A EXECUÇÃO DOS PAVIMENTOS;
- NOS LOCOS INDICADOS PARA CONSTRUÇÃO DO PAVIMENTO EFETUAR LIMPEZA NECESSÁRIA REMOVENDO TODOS OS ENTULHOS/SOLO;
- O BLOCO A SER UTILIZADO PARA AS VIAS PROJETADAS DEVE SER DO TIPO BLOQUETE (25x25x8CM), DEVER TER SELO DE QUALIDADE EXPEDIDO PELA ABQP E COR NATURAL;
- NO MOMENTO DE APLICAÇÃO A UNIDADE DA ÁREA DEVE ESTAR ENTRE 3% E 7% E LIVRE DE MATERIAS FRÁVEIS, TORRÕES DE ARGILA E IMPUREZAS ORGÂNICAS. A CAMADA DE ASSENTAMENTO QUE RECEBER CHUVA ANTES DA EXECUÇÃO DO REVESTIMENTO DEVE SER RETIRADA E SUBSTITUÍDA POR OUTRO MATERIAL NA UMIDADE ADEQUADA;
- ANTES DE INICIAR O ASSENTAMENTO DOS BLOCOS DEVERÁ SER FEITA A MARCAÇÃO COM ESQUADRO PARA INICIO DA PRIMEIRA FICHA. AS LINHAS-GUÍAS DEVERÃO SER MANTIDAS AO LONGO DA FRENTE DE SERVIÇO, INDICANDO O ALINHAMENTO TRANSVERSAL E LONGITUDINAL. AS PEÇAS NÃO DEVERÃO SER ARRASTADAS SOBRE A CAMADA DE ASSENTAMENTO, VISANDO O PERFEITO NIVELAMENTO DO REVESTIMENTO;
- A ESPESURA DAS JUNTAS DEVERÃO SER MANTIDAS COM ESPAÇAMENTO ENTRE 2 E 5 MM. OS LOCOS QUE EXIGIREM CORTES DOS BLOCOS DEVERÃO SER DEVIDAMENTE ASSENTADOS DE MODO QUE NÃO DIFERENÇE, EM COTA, DOS BLOCOS ADJACENTES;
- APÓS REALIZADO O REJUNTE, ESPECIFICADO NO ITEM A SEGUIR, DEVERÁ SER REALIZADA A COMPACTAÇÃO DO REVESTIMENTO. A COMPACTAÇÃO DEVE SER FEITA COM PLACAS VIBRATÓRIAS OU ROLOS COMPRESSORES, COM PASSADAS EM TODAS AS DIREÇÕES. É NECESSÁRIO SOBREPOR AS PASSAGENS PARA NÃO OCORRER A FORMAÇÃO DE DEGRAUS;
- O MATERIAL PARA REJUNTE DEVERÁ ESTAR EM ESTADO SECO NO MOMENTO DA APLICAÇÃO E LIVRE DE MATERIAS FRÁVEIS, TORRÕES DE ARGILA E IMPUREZAS ORGÂNICAS;
- O MATERIAL DEVE SER ESPALHADO POR TODA A SUPERFÍCIE DE REVESTIMENTO COM BLOCOS DE CONCRETO E EM SEGUIDA DEVE SER VARRIDO O EXCESSO DESTA MATERIAL;
- DURANTE A INSPEÇÃO FINAL DEVERÁ SER CONSTADO O DEVIDO PREENCHIMENTO DAS JUNTAS. A SUPERFÍCIE DO REVESTIMENTO DEVE ESTAR ENTRE 3 E 6 MM ACIMA DO NÍVEL DAS CAIXAS DE VISITAS E OUTRAS INTERFERÊNCIAS;
- A SUPERFÍCIE DO PAVIMENTO NÃO PODE APRESENTAR DESNÍVEIS MAIORES QUE 10 MM, MEDIDO COM RÉGUA DE 3 M DE COMPRIMENTO. ANTES DA ABERTURA AO TRÁFEGO VERIFICAR O NIVELAMENTO DA SUPERFÍCIE DO PAVIMENTO E SE OS CIMENTOS ATENDEM AOS DEFINIDOS EM PROJETO;
- O TRÁFEGO PODE SER LIBERADO IMEDIATAMENTE APÓS A APROVAÇÃO DA INSPEÇÃO FINAL.

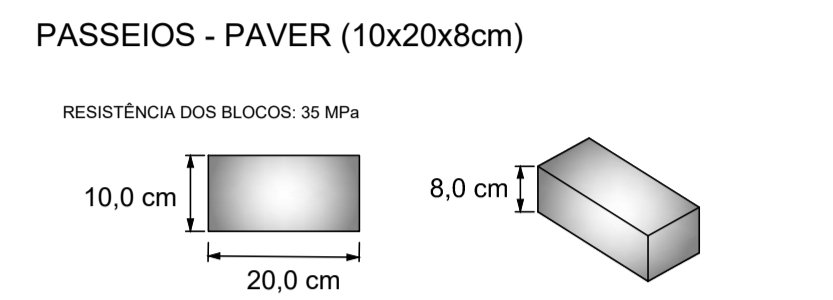
SEÇÃO TIPO 02 – PAVIMENTO

ACESSO DISTRITO INDUSTRIAL PROJETADO – SEM ESCALA



TABELA 1 - ESPECIFICAÇÃO DOS SERVIÇOS

ITEM	MATERIAL	ESPECIFICAÇÃO
1	EXECUÇÃO DE PAVIMENTO INTERTRAVADO	ABNT 15.953/06
2	BICA CORRIDA	DER - ET-DE-P00010_A
3	PREPARO DO SUBLEITO	DNIT-ES 299/97

NOTA: TODOS OS SERVIÇOS DEVERÃO SER ACOMPANHADOS POR PROFISSIONAL HABILITADO E QUE TENHA CONHECIMENTO DE TODAS AS ESPECIFICAÇÕES DO PROJETO

LEGENDA:

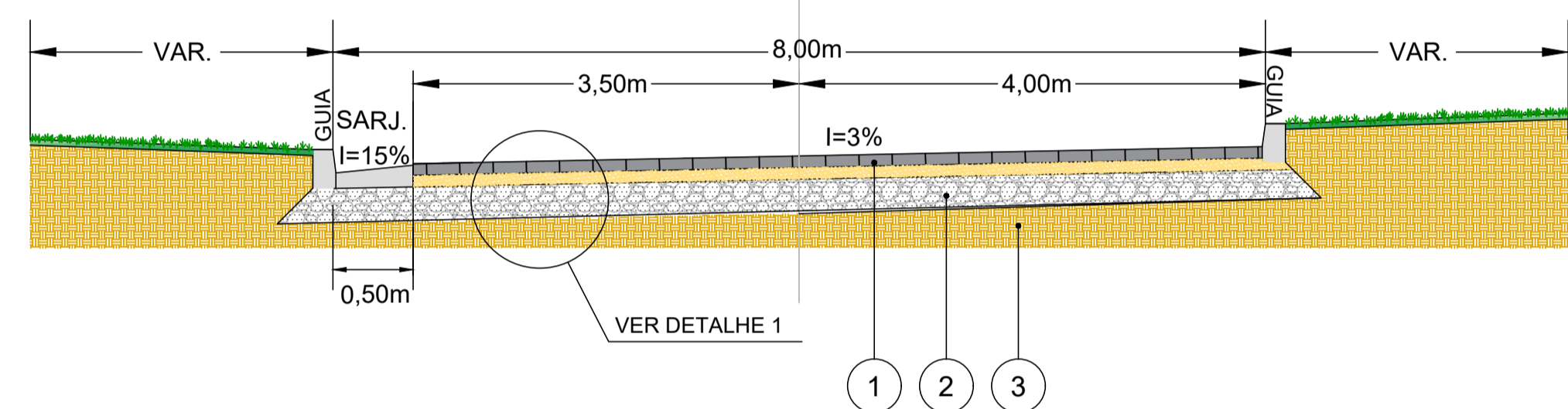
- LEITO CARROÇÁVEL
- GRAMA
- GUIA
- SARJETA
- BASE
- DIVISAS
- EIXO DA RUA ESTACA
- POSTE EXISTENTE
- ESTRADA EXISTENTE
- REDE ELÉTRICA EXISTENTE
- CONSTRUÇÃO
- CURVAS DE NÍVEL

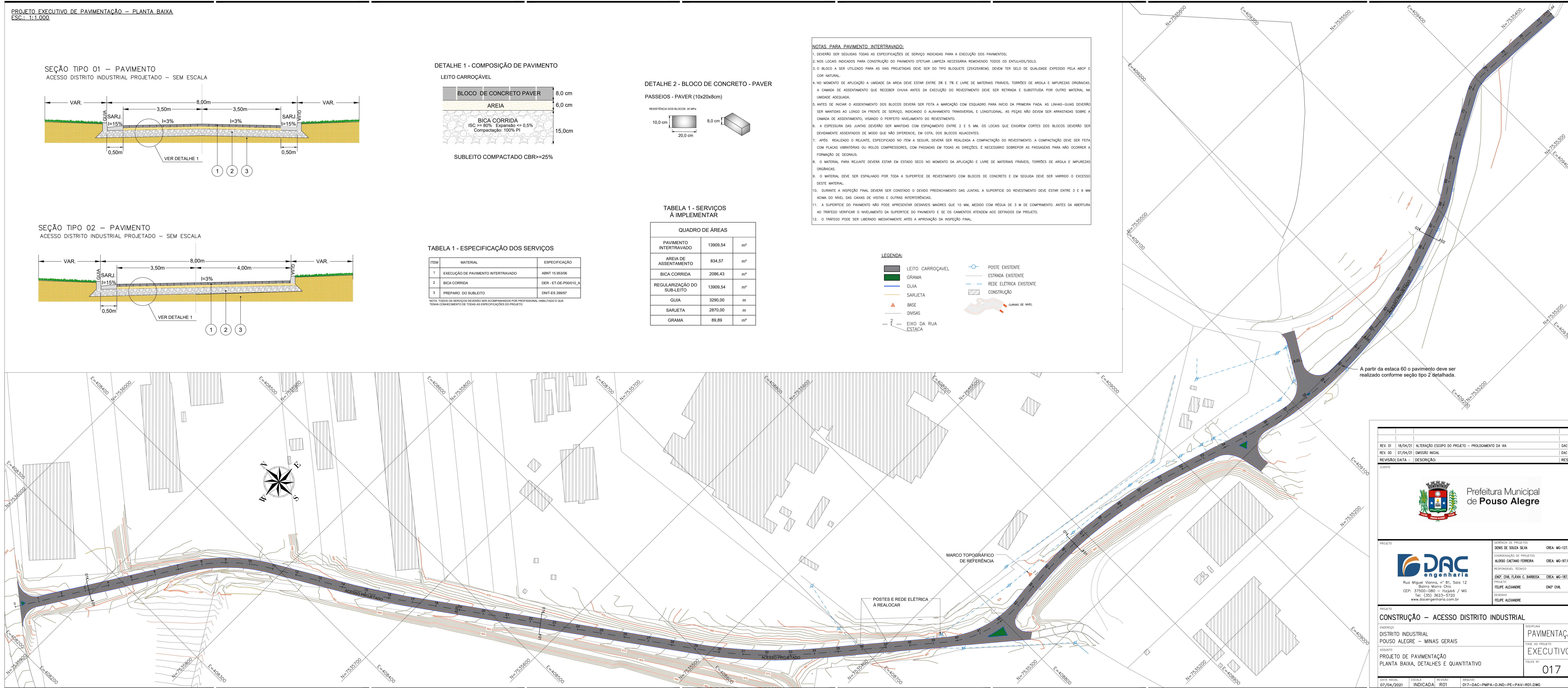

REV. 01	18/04/21	ALTERAÇÃO ESCOPO DO PROJETO – PROLOCAMENTO DA VIA	DAC
REV. 00	07/04/21	EMIÇÃO INICIAL	DAC
REVISÃO:	DATA :	DESCRIÇÃO:	RESP.:
		GERÊNCIA DE PROJETOS DENIS DE SOUZA SILVA CREA: MG-127.216/D COORDENAÇÃO DE PROJETOS ALOISIO CAETANO FERRERA CREA: MG-97.132/D RESPONSÁVEL TÉCNICO ENGR. CIVIL FLÁVIA C. BARBOSA CREA: MG-187.842/D PROJETO FELIPE ALEXANDRE ENGR. CIVIL DESENHO FELIPE ALEXANDRE	
PROJETO: CONSTRUÇÃO – ACESSO DISTRITO INDUSTRIAL			
ENDEREÇO: DISTRITO INDUSTRIAL POUSO ALEGRE – MINAS GERAIS		SIGLA: PAVIMENTAÇÃO	
ASSUNTO: PROJETO DE PAVIMENTAÇÃO PLANTA BAIXA, DETALHES E QUANTITATIVO		FASE DO PROJETO: EXECUTIVO	
DATA INICIAL: 07/04/2021		FOLHA: INDICADA: R01	
REVISÃO: R01		ANEXO: 017-DAC-PMPA-D.IND-PE-PAV-R01.DWG	
		FOLHA Nº 017	